

Инструкция по эксплуатации

**Штукатурная машина G 4 Eco plus, 400V, 3 Ph,
50 Hz with AV 1000**

Часть 2 - Сертификат соответствия ЕС, ЕАЭС

Обзор - эксплуатация и сервисное обслуживание



Номер артикула инструкции по эксплуатации 00 68 93 27

Номер артикула машины: 00 67 48 28



Перед началом работ ознакомьтесь с инструкцией по эксплуатации!

© Knauf PFT GmbH & Co.KG
А/я: 60 97343 Ипхофен
Einersheimer Straße 53 97346 Ипхофен
Германия

Тел.: +49 (0) 93 23/31-760
Факс: +49 (0) 0 93 23/31-770
Горячая линия тех.службы: +49 9323 31-1818

info@pft.net
Интернет: www.pft.net

Изготовитель:
Taicang PFT Machinery Equipment Co. Ltd.
Адрес изготовителя:
Китайская Народная Республика,
No.18 East Xiexin Road, TaiCang, Jiangsu,
P.R.CHINA 215433



1 Сертификат соответствия ЕС	6	12.4 Водопроводная арматура	17
1.1 Сертификат соответствия ЕАЭС	7	12.5 Воздушный компрессор	17
2 Проверка	9	13 Вводы	18
2.1 Проверка оператором	9	14 Режимы эксплуатации	18
2.2 Периодические проверки	9	14.1 Переключатель подающего барабана	18
3 Общие положения	9	15 Вспомогательное оборудование	19
3.1 Информация к инструкции по эксплуатации	9	16 Использование по назначению: арматурный блок	20
3.2 Сохранение инструкции для дальнейшего использования	10	16.1 Назначение арматурного блока	20
3.3 Составные части	10	16.2 Назначение магнитного клапана	20
4 Списки Запчасти	10	16.3 Назначение расходомера	20
5 Технические характеристики	11	17 Использование по назначению: воздушный компрессор	21
5.1 Общие сведения	11	17.1 Назначение воздушного компрессора	21
5.2 Параметры подключения	11	17.2 Предохранительные устройства: воздушный компрессор	22
5.3 Условия эксплуатации	11	17.3 Общие указания по установке воздушного компрессора	22
5.4 Мощностные характеристики блока насоса D6-3	12	17.4 Горячая поверхность воздушного компрессора	22
5.5 Мощностные характеристики блока насоса D5-2,5	13	18 Описание насоса для поддержания давления PFT (вспомогательное оборудование)	23
5.6 Мощностные характеристики блока насоса D8-2	13	18.1 Область применения насоса для поддержания давления	23
6 Уровень звуковой мощности	13	18.2 Надлежащее использование оборудования	23
7 Вибрация	13	19 Подготовка насоса для поддержания давления (вспомогательное оборудование)	24
8 Габаритный чертеж	14	20 Первый ввод в эксплуатацию насоса для поддержания давления	24
9 Фирменная табличка	14	20.1 Ввод в эксплуатацию насоса для поддержания давления	24
10 Подтверждение контроля качества	14	21 Описание модели G 4 Eco plus	25
11 Устройство	15	21.1 Принцип работы G 4 Eco plus.....	25
11.1 Обзор	15		
12 Описание узлов	16		
12.1 Бункер для материала	16		
12.2 Распределительный шкаф, № артикула 00 25 25 27	16		
12.3 Смесительная башня с приводом и насосом	17		

Содержание

21.2 Описание принципа работы модели G 4 Eco plus	26	36.2 "Горячий" старт машины	38
21.3 Сферы применения	26	37 Рукава для подачи раствора	39
22 Материал	26	37.1 Подготовка рукавов для подачи раствора	39
22.1 Текучесть / свойства подачи	26	37.2 Подключение рукава для подачи раствора	39
23 Манометр давления раствора	27	38 Обеспечение сжатым воздухом	40
24 Правила техники безопасности	27	38.1 Подключение воздушного шланга	40
25 Транспортировка, упаковка и хранение	27	38.2 Подключение растворного пистолета	40
25.1 Правила техники безопасности при транспортировке	27	38.3 Включение воздушного компрессора	40
25.2 Проверка поставки	28	39 Нанесение раствора	41
25.3 Транспортировка	29	39.1 Открытие воздушного крана растворного пистолета	41
25.4 Транспортировка отдельных частей	29	39.2 Прерывание работы	42
26 Упаковка.....	30	39.3 При длительных перерывах в работе	42
27 Эксплуатация	30	39.4 Отключение воздушного компрессора	42
27.1 Безопасность	30	40 Дистанционное управление	43
28 Предохранительное устройство	31	40.1 Работа с дистанционным управлением	43
29 Подготовка машины	31	41 Аварийный останов: аварийный выключатель	43
30 Подключение электропитания 400 В	32	41.1 Аварийный выключатель	43
30.1 Проверка отдельных соединительных штекеров	32	42 Меры в случае прерывания энергоснабжения	44
30.2 Подключение воды	33	42.1 Главный выключатель в положении „0“	44
30.3 Подключение воды из водного резервуара.	33	42.2 Сброс давления раствора	44
31 Включение G 4 Eco plus.....	34	43 Меры по устранению неполадок	45
31.1 Ввод машины в эксплуатацию	34	43.1 Действия в случае неполадок	45
31.2 Регулировка уровня воды	32	43.2 Индикаторы неполадок	46
31.3 Увлажнение зоны смешивания	35	43.3 Нарушения в работе	46
32 Манометр давления раствора	35	43.4 Безопасность	46
33 Опасная для здоровья пыль	35	43.5 Таблица неисправностей	47
33.1 Система пылеудаления G 4 Eco plus	36	43.6 Признаки закупоривания рукавов:	49
34 Загрузка сухого материала в машину	36	43.7 Возможные причины:	50
35 Контроль за машиной	37	43.8 Повреждение рукава для подачи раствора	50
36 Ввод машины в эксплуатацию	38		
36.1 Проверка консистенции раствора	38		



44 Устранение закупоривания рукава	50	47 Отключение G 4 Eco plus	58
44.1 Изменение направления вращения привода насоса при закупоривании рукавов	51	48 Меры в случае угрозы замерзания	58
44.2 Закупорку устранить не удалось	51	48.1 Сушка водопроводной арматуры продуванием	59
44.3 Включение машины после устранения закупорки	52	48.2 Включение воздушного компрессора	60
45 Конец работы / очистка машины	52	49 Техническое обслуживание	60
45.1 Опорожнение смесительной башни..	52	49.1 Безопасность	60
45.2 Блокировка от повторного включения	53	49.2 Удаление соединительного кабеля ..	61
45.3 Очистка G 4 Eco plus.....	53	49.3 Защита окружающей среды	61
45.4 Отсоединение рукава подачи раствора	53	49.4 План обслуживания	61
45.5 Очистка рукава подачи раствора	54	49.5 Работы по техобслуживанию	62
45.6 Подсоединение водяного шланга	54	49.6 Предохранительный клапан воздушного компрессора	64
45.7 Очистка смесительной башни	55	49.7 Установка стопорного рычага	64
45.8 Установка очистителя смесительной башни	55	49.8 После проведения технического обслуживания	64
45.9 Установка очистителя смесительной башни	55	50 Демонтаж	65
45.10 Установка смесительной спирали ..	56	50.1 Безопасность	65
45.11 Очистка бункера для материала	56	50.2 Демонтаж	66
46 Замена / очистка насоса	57	51 Утилизация	66
46.1 Откидывание смесительной башни .	57		
46.2 Стяжка насоса	57		



1 Сертификат соответствия ЕС

Фирма: Knauf PFT GmbH & Co. KG
Einersheimer Straße 53
97346 Ипхофен
Германия

со всей ответственностью заявляет, что машина:

Тип машины: G 4 Eco plus, 400 V, 3 Ph, 50 Hz with AV 1000
Вид прибора: Штукатурная машина
Серийный номер:
Гарантированный уровень звуковой мощности: 95 дБ

соответствует требованиям следующих директив ЕС:

- Директива по шуму работающих под открытым небом машин (2000/14/EG),
- Директива по машиностроению (2006/42/EG),
- Директива по электромагнитной совместимости (2014/30/EG).

Процедура оценки соответствия требованиям Директивы по шуму работающих под открытым небом машин 2000/14/EG:

Внутренний технологический контроль согл. разделу 14, абзац 2 и приложению V.

Настоящий сертификат подтверждает качество машины в том состоянии, в котором она была отгружена производителем. Документ не имеет отношения к установленным конечным потребителем компонентам и/или предпринятым вмешательствам. Сертификат теряет свою силу в случае внесения изменений в конструкцию машины без разрешения производителя.

Уполномоченный на составление соответствующей технической документации:

Инженер-экономист Михаэль Дуелли (Michael Duelli), Einersheimer Straße 53, 97346 Ипхофен.

Техническая документация находится на хранении:

Knauf PFT GmbH & Co.KG, технический отдел, Einersheimer Straße 53, 97346 Ипхофен.

Ипхофен, _____

Д-р Йорк Фалькенберг (Dr. York Falkenberg)

Дата и место составления

Подпись

Директор
Данные подписавшего лица

Сертификат соответствия ЕАЭС

1.1 Сертификат соответствия ЕАЭС

ЕВРАЗИЙСКИЙ ЭКОНОМИЧЕСКИЙ СОЮЗ

СЕРТИФИКАТ СООТВЕТСТВИЯ

EAES

№ ЕАЭС RU C-DE.АЯ46.В.26217/22

Серия **RU** № **0399846**

ОРГАН ПО СЕРТИФИКАЦИИ Орган по сертификации "РОСТЕСТ- Москва" Акционерного общества "Региональный орган по сертификации и тестированию"
Место нахождения (адрес юридического лица) и адрес места осуществления деятельности: 117186, Россия, г. Москва, ул. Нагорная, дом 3А, 4 этаж, помещение I, комнаты № 2, 3, 4, 5, 6, 7, 8, 9, 22, 42, 44, 45, 46, 47
Аттестат аккредитации № RA.RU.10АЯ46 срок действия с 27.04.2015
Телефон: +7 (495) 150-70-00 Адрес электронной почты: rostest@rtmsk.ru

ЗАЯВИТЕЛЬ Общество с ограниченной ответственностью "КНАУФ ГИПС"
Место нахождения (адрес юридического лица): 143405, Российская Федерация, Московская область, город Красногорск, ул. Центральная, 139
ОГРН 1025002863049.
Телефон: +74959379595 Адрес электронной почты: Belov.Pavel@knauf.ru

ИЗГОТОВИТЕЛЬ KNAUF PFT GmbH & Co. KG
Место нахождения (адрес юридического лица) и адрес (адреса) места осуществления деятельности по изготовлению продукции: Германия, Einersheimer Strasse 53, 97346 Iphofen
Согласно приложению бланк №0910944, всего 2 позиции

ПРОДУКЦИЯ Оборудование и машины строительные: штукатурные машины с питанием 400 В, проточные миксеры с питанием 400 В, штукатурные машины с питанием 230/400 В, моделей: (согласно приложению бланк №0910944, всего 1 позиция). Продукция изготовлена в соответствии с Директивой № 2014/35/EU ЕВРОПЕЙСКОГО ПАРЛАМЕНТА И СОВЕТА от 26 февраля 2014 г. "О гармонизации законодательства Государств-членов в области размещения на рынке электрооборудования, предназначенного для использования в определенных пределах напряжения", Директивой № 2014/30/EU ЕВРОПЕЙСКОГО ПАРЛАМЕНТА И СОВЕТА от 26 февраля 2014 г. "О гармонизации законодательства Государств-членов ЕС в области электромагнитной совместимости", Директивой № 2006/42/ЕС ЕВРОПЕЙСКОГО ПАРЛАМЕНТА И СОВЕТА от 17 мая 2006 г. "О машинах и оборудовании".
Серийный выпуск.

КОД ТН ВЭД ЕАЭС 8474310009, 8479100000

СООТВЕТСТВУЕТ ТРЕБОВАНИЯМ
ТР ТС 004/2011 "О безопасности низковольтного оборудования"
ТР ТС 010/2011 "О безопасности машин и оборудования"
ТР ТС 020/2011 "Электромагнитная совместимость технических средств"

СЕРТИФИКАТ СООТВЕТСТВИЯ ВЫДАН НА ОСНОВАНИИ Протоколов испытаний № 500773-22 от 04.08.2022, № 401703-22 от 16.08.2022, № 702103-22 от 10.08.2022, выданных Центром физико-химических и биологических испытаний № 300 Федерального бюджетного учреждения "Государственный региональный центр стандартизации, метрологии и испытаний в г. Москве и Московской области" (регистрационный номер аттестата аккредитации RA.RU.21А343)
Акт анализа состояния производства органа по сертификации "РОСТЕСТ-Москва" № 220718-025/290 от 18.07.2022
Техническое досье, состоящее из документов, содержащих доказательства соответствия продукции требованиям технических регламентов.
Схема сертификации: 1с

ДОПОЛНИТЕЛЬНАЯ ИНФОРМАЦИЯ Сведения о стандартах, в результате применения которых на добровольной основе обеспечивается соблюдение требований технического регламента, указаны в приложении бланк №0910944, всего 6 позиций. Срок службы и условия хранения продукции согласно документации изготовителя. Предприятие-изготовитель: Taicang PFT Machinery Equipment Co. Ltd. Китай, No.18 East Xiexin Road, TaiCang, Jiangsu, P.R.CHINA 215433.
Предприятия-изготовители согласно приложению бланк №0910944, всего 2 позиции

СРОК ДЕЙСТВИЯ С 12.09.2022 **ПО** 11.09.2027

ВКЛЮЧИТЕЛЬНО

Руководитель (уполномоченное лицо) органа по сертификации *Александрова Юлия Вячеславовна* (подпись) Александрова Юлия Вячеславовна (Ф.И.О.)

Эксперт (эксперт-аудитор) (эксперты (эксперты-аудиторы)) *Гудович Алексей Викторович* (подпись) Гудович Алексей Викторович (Ф.И.О.)



АО «Остек», Москва, 2019 г., «В». Лицензия № 05-05-09-003 ФНС РФ, ТЗ № 399. Тел.: (495) 720-00-00, www.ostek.ru

Сертификат соответствия ЕАЭС

1.1 Сертификат соответствия ЕАЭС

ЕВРАЗИЙСКИЙ ЭКОНОМИЧЕСКИЙ СОЮЗ		
ПРИЛОЖЕНИЕ		
К СЕРТИФИКАТУ СООТВЕТСТВИЯ № ЕАЭС RU C-DE.АЯ46.В.26217/22		
Серия RU № 0910944		
Перечень продукции, на которую распространяется действие сертификата соответствия		
Код (коды) ТН ВЭД ТС	Наименование, типы, марки, модели продукции, составные части изделия или комплекса	
8474310009, 8479100000	<p>Оборудование и машины строительные: штукатурные машины с питанием 400 В, моделей: G 4, 400 V, 3 Ph, 50 Hz ohne Druckerhoehungspumpe G 4, 400 V, 3 Ph, 50 Hz mit AV 1000 G 4 smart, 400 V, 3 Ph, 50 Hz mit AV 1000 und Gummi-Mischzone G 4 smart, 400 V, 3 Ph, 50 Hz (D 6-3 wf) ohne Druckerhoehungspumpe G 4 smart, 400 V, 3 Ph, 50 Hz, 5,5 kW mit AVO 500 G 4 smart, 400 V, 3 Ph, 50 Hz mit AV 1000 G 4 X smart, 400 V, 3 Ph, 50 Hz with AV 1000 and Rubber Mixingzone G 4 Eco plus, 400 V, 3 Ph, 50 Hz with AV 1000 G 4 super, 400 V, 3 Ph, 50 Hz mit AV 1000 G 4 XL, 400 V, 3 Ph, 50 Hz mit AV 1000 G 4 eco 400 V, 3 Ph, 50 Hz, 5,5 kW mit AVO 500 G 4 eco 400 V, 3 Ph, 50 Hz, 5,5 kW fuer VOLMA G 4 VOLMA PFT RITMO XL 400V, 3 Ph, 50 Hz</p> <p>Оборудование и машины строительные: проточные миксеры с питанием 400 В, моделей: HM 24, 400 V, 3 Ph, 50 Hz mit Gummi-Mischrohr</p> <p>Оборудование и машины строительные: штукатурные машины с питанием 230/400 В, моделей: G 4 FC-230/400V, 1/3 Ph, 50 Hz ohne Druckerhoehungspumpe G 4 FC-230/400V, 1/3 Ph, 50 Hz mit AVO 500 RITMO XL FC-230/400V, 1/3 Ph, 50 Hz</p>	
Перечень предприятий-изготовителей продукции, на которую распространяется действие сертификата соответствия		
Полное наименование предприятия-изготовителя	Адрес (место нахождения)	
KNAUF PFT GmbH & Co. KG	Германия, Einersheimer Strasse 53, 97346 Iphofen	
Taicang PFT Machinery Equipment Co. Ltd.	Китайская Народная Республика, No.18 East Xiexin Road, TaiCang, Jiangsu, P.R.CHINA 215433	
Сведения о национальных стандартах (сводах правил), применяемых на добровольной основе для соблюдения требований технических регламентов		
Обозначение национального стандарта или свода правил	Наименование национального стандарта или свода правил	Подтверждение требованиям национального стандарта или свода правил
ГОСТ EN 12001-2012	Машины для транспортирования, нанесения и распределения бетонных и растворных смесей. Требования безопасности	
ГОСТ МЭК 60204-1-2002	Безопасность машин. Электрооборудование машин и механизмов. Часть 1. Общие требования	
ГОСТ 12.1.003-83	Система стандартов безопасности труда. Шум. Общие требования безопасности	разделы 2 – 4
ГОСТ 12.1.012-2004	ССБТ. Вибрационная безопасность. Общие требования	разделы 4 и 5
ГОСТ 32140-2013 (EN 13309:2000)	"Совместимость технических средств электромагнитная. Машины строительные с внутренними источниками электропитания. Требования и методы испытаний"	пункты 4.2.2, 4.3.2, 4.4.2, 4.5.2, 4.6.2, 4.7.2, 4.8.2 и 4.9.2
ГОСТ ИЕС 62311-2013	"Оценка электронного и электрического оборудования в отношении ограничений воздействия на человека электромагнитных полей"	
<p>Руководитель (уполномоченное лицо) органа по сертификации <i>Александрова Ю.В.</i> (подпись) Александрова Юлия Вячеславовна (И.О.)</p> <p>Эксперт (эксперт-аудитор) (эксперты (эксперты-аудиторы)) <i>Гудовик А.В.</i> (подпись) Гудовик Алексей Викторович (И.О.)</p> <p>Орган по сертификации «РОСТЕСТ-РА.РУ» (И.О.)</p> <p>АО «Ойлэнд», Москва, 2019 г. «В». Лицензия № 05-05-001003 ОПС РФ. Т3 № 938. Тип 1</p>		

2 Проверка

2.1 Проверка оператором

- Перед началом каждой рабочей смены оператор обязан проверить эффективность работы управляющих и предохранительных устройств, а также правильность размещения защитных приспособлений.
- Во время эксплуатации строительной техники оператор контролирует ее состояние.
- При обнаружении нарушений в работе предохранительных устройств или других неполадок, влияющих на эксплуатационную безопасность, следует незамедлительно известить ответственного сотрудника.
- При наличии нарушений, представляющих угрозу безопасности людей, следует остановить строительную технику до устранения нарушения.

2.2 Периодические проверки

- В зависимости от условий эксплуатации и производственного режима, но не реже одного раза в год, строительные машины подлежат проверке компетентным специалистом на эксплуатационную безопасность.
- Экспертиза напорных резервуаров производится согласно соответствующим предписаниям.
- Результаты проверки должны быть подтверждены документами, которые следует сохранять до следующей проверки.

3 Общие положения

3.1 Информация к инструкции по эксплуатации

В настоящей инструкции содержатся важные указания по эксплуатации установки. Основным условием безопасной работы является соблюдение всех указаний по технике безопасности и инструкций по эксплуатации.

Кроме того, следует соблюдать рекомендации по предотвращению несчастных случаев и общие правила техники безопасности, действующие в вашем регионе.

Перед началом любых работ внимательно изучите инструкцию по эксплуатации! Данное руководство является неотъемлемой частью оборудования, должно храниться в непосредственной близости от него и быть доступным для персонала в любое время.

При передаче машины третьим лицам руководство по эксплуатации передается вместе с ней.

Приведенные в инструкции изображения служат для лучшего понимания ее содержания, при этом могут быть выполнены не в масштабе; между изображениями и фактической конструкцией установки могут быть незначительные отличия.



3.2 Сохранение инструкции для дальнейшего использования

Инструкция по эксплуатации должна сохраняться в течение всего срока службы изделия.

3.3 Составные части

Инструкция по эксплуатации состоит из двух частей:

- Часть 1: Безопасность

Общие правила техники безопасности для смесительных/нагнетательных насосов

Номер артикула: 00 43 36 01

- Часть 2: Обзор - эксплуатация и сервисное обслуживание (данная инструкция).

Для обеспечения безопасной эксплуатации машины следует изучить и соблюдать указания обеих частей. Обе части являются составляющими одной инструкции по эксплуатации.

4 Списки запчастей

Списки запчастей приведены на сайте www.pft.net

The image shows a screenshot of the PFT website. At the top left is the PFT logo. Below it is a navigation menu with the following items: Главная страница, Техника, Инфосервис, Контакты PFT во всем мире, and Сервис запасных частей. A red arrow labeled '1' points to 'Главная страница'. A red arrow labeled '2' points to 'Сервис запасных частей'. Below the navigation menu is a main banner with the text: 'PFT обеспечит непрерывность работы!', 'Мы воплощаем достижения науки и техники в наших машинах, обеспечивая их высочайшее качество. Для решения многих строительных задач ...', and '.... применяются следующие машины ...и наши решения для'. A red arrow labeled '3' points to the 'PFT G 4' link in the bottom navigation menu.



5 Технические характеристики

5.1 Общие сведения

Параметр	Значение	Ед. изм.
Вес приبل.	245	кг
Длина	1147	мм
Ширина	710	мм
Высота	1530	мм

Вес компонентов

Параметр	Значение	Ед. изм.
Вес привода насоса с упорным буртиком	51	кг
Вес модуля смесительного насоса в комплекте	81	кг
Вес модуля бункера	137	кг
Вес воздушного компрессора	24	кг

Размеры воронки

Параметр	Значение	Ед. изм.
Высота заполнения	910	мм
Объем бункера	145	л
Емкость воронки с насадкой	200	л

5.2 Параметры подключения



Рис. 1: Защитный выключатель электродвигателя

	Мощность	Заданное значение	Наименование
Подающий барабан	0,75 кВт	2,2 А	Q4
Привод насоса	5,5 кВт	11 А	Q6
Компрессор	0,9 кВт	1,8 А	Q2
Водяной насос	0,6 кВт	2 А	Q3

Подвод воды

Параметр	Значение	Ед. изм.
Мин. рабочее давление	2,5	бар
Подключение	3/4	дюйма

5.3 Условия эксплуатации

Окружающая среда

Параметр	Значение	Ед. изм.
Температурный диапазон	2-45	°С
Относительная влажность воздуха, макс.	80	%

Технические характеристики**Продолжительность эксплуатации**

Параметр	Значение	Ед. изм.
Максимальная продолжительность непрерывной эксплуатации	8	часов

Электрическая часть

Параметр	Значение	Ед. изм.
Напряжение, трёхфазный ток 50 Гц	400	В
Максимальное потребление тока	32	А
Максимальное потребление мощности прикл.	7,7	кВт
Защита предохранителями, не менее	3 x 25	А
Число оборотов привода насоса, прикл.	385	об./мин.
Число оборотов привода подающего барабана	28	об./мин.

5.4 Мощностные характеристики блока насоса D6-3**Мощность насоса D6-3 (DE)**

Параметр	Значение	Ед. изм.
Производительность, прикл.	22	л/мин. при 385 об./мин.
Максимальное рабочее давление	30	бар
Максимальная зернистость	2	мм
Дальность подачи*, макс. при 25 мм Ø	20	м

Мощность компрессора LK 250

Мощность компрессора	0,25	Нм ³ /мин.
----------------------	------	-----------------------

* Ориентировочное значение, зависящее от величины напора, состояния и конструкции насоса, качества, состава и консистенции раствора



5.5 Мощностные характеристики блока насоса D5-2,5

Мощность насоса D5-2,5

Параметр	Значение	Ед. изм.
Производительность, прикл.	22	л/мин. при 385 об./мин.
Максимальное рабочее давление	25	бар
Максимальная зернистость	3	мм
Дальность подачи*, макс. при 25 мм Ø	25	м

* Ориентировочное значение, зависящее от величины напора, состояния и конструкции насоса, качества, состава и консистенции раствора

5.6 Мощностные характеристики блока насоса D8-2

Мощность насоса D8-2

Параметр	Значение	Ед. изм.
Производительность, прикл.	34	л/мин. при 385 об./мин.
Максимальное рабочее давление	20	бар
Максимальная зернистость	3	мм
Дальность подачи*, макс. при 25 мм Ø	25	м

* Ориентировочное значение, зависящее от величины напора, состояния и конструкции насоса, качества, состава и консистенции раствора

6 Уровень звуковой мощности

Гарантированный уровень звуковой мощности L_{WA}

95 дБ (А)

7 Вибрация

Средне-взвешенное значение ускорения, которому подвержены верхние части машины, составляет <2,5 м/с²

8 Габаритный чертеж



Рис. 2: Габаритный чертеж

9 Фирменная табличка

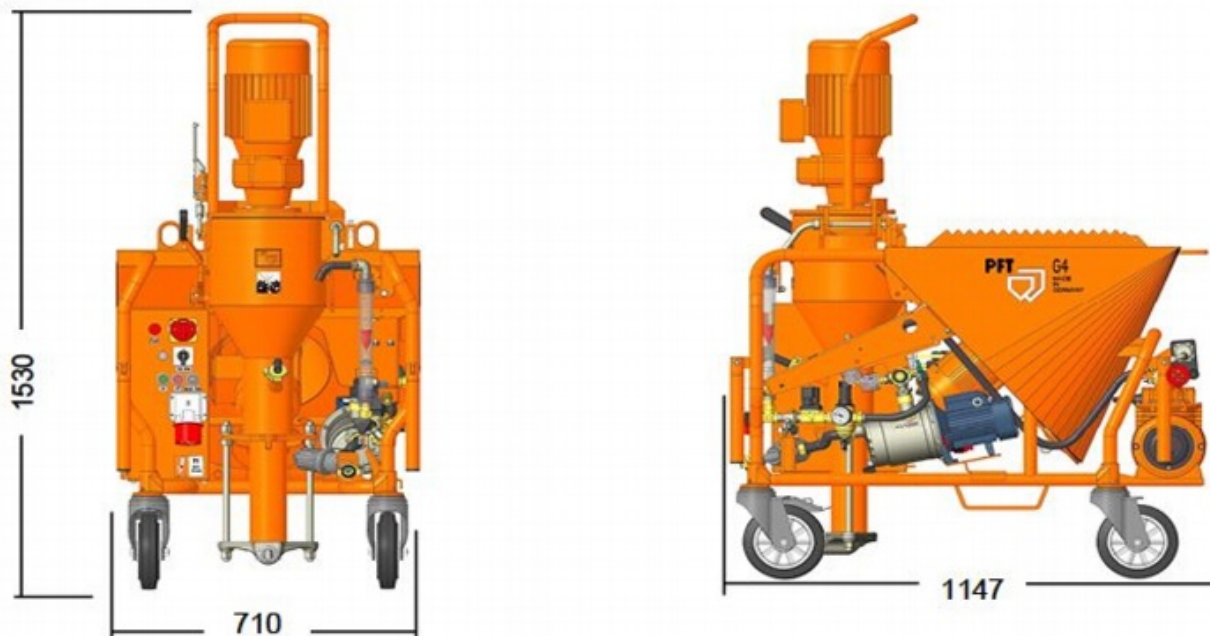

Рис. 3: Фирменная табличка

Фирменная заводская табличка находится справа в нижней части бункера материала и содержит следующие данные:

- Производитель
- Тип
- Год производства
- Номер машины
- Допустимое рабочее давление

10 Подтверждение контроля качества



Рис. 4: Подтверждение контроля качества

Наклейка, подтверждающая контроль качества, содержит следующие данные:

- CE - знак соответствия директивам ЕС
- Серийный номер
- Подпись контролера
- Дата контроля

11 Устройство

11.1 Обзор



Рис. 5: Обзор узлов

- | | |
|---------------------------|--|
| 1. Привод насоса | 9. Водопроводная арматура |
| 2. Защитная скоба привода | 10. Подключение шланга подачи раствора |
| 3. Защитная | 11. Смесительная башня |
| 4. Бункер для материала | 12. Подключение к источнику тока в распределительном шкафу |
| 5. Ручка | 13. Распределительный |
| 6. Воздушный | 14. |
| 7. Колесо | |
| 8. Водоразборный вентиль | |

12 Описание узлов

Штукатурная машина PFT G4 Eco plus состоит из следующих основных компонентов:

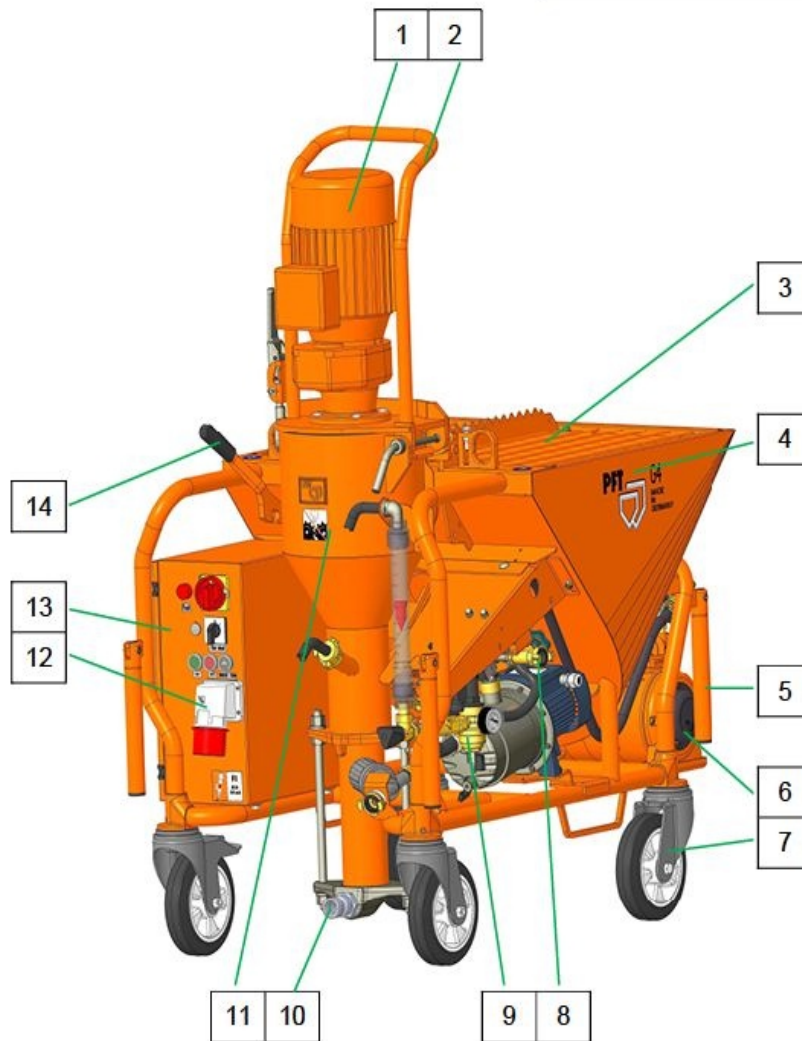
12.1 Бункер для материала



- Бункер для материала с рамой и защитной решеткой

Рис. 6: Бункер для материала

12.2 Распределительный шкаф, № артикула 00 57 86 98

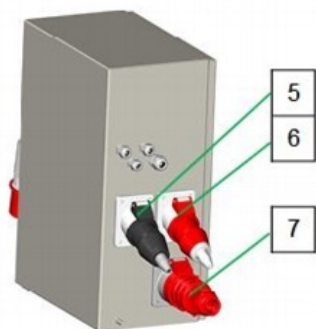
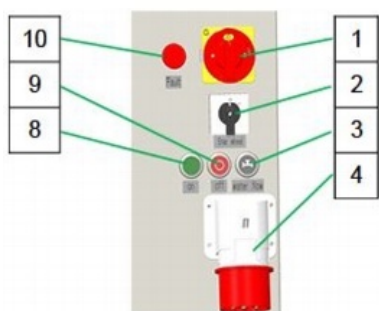

- Распределительный шкаф
1. Главный поворотный выключатель, одновременно аварийный выключатель
 2. Переключатель
 3. Кнопка
 4. Подключение 32
 5. СЕЕ-разъем внешний 4x16 А для водяного
 6. СЕЕ- 4x16 А
 7. СЕЕ- 7x16 А
 8. Кнопка
 9. Кнопка
 10. -

Рис. 7: Распределительный шкаф



12.3 Смесительная башня с приводом и насосом

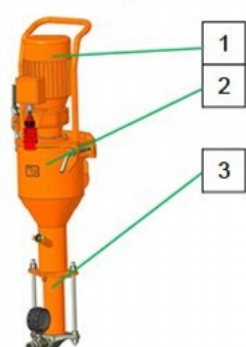

1. Привод насоса 5,5 кВт
2. Смесительная башня G 4 без нагнетательного фланца
3. Блок насоса D6-3 или D5-2,5 D8-2

D6-3

D6-3	237909	D6-3 TWISTER	237911
D6-3 KTO	664166	D6-3 KTO	497220
SD6-3 slimline	406288	SD6-3 slimline	406289
D6-3 with KTO logo	702703	D6-3 PIN wf	20115512
D6-3 with KTO logo	702703	D6-3 Powertube PIN	679641

Рис. 8: Смесительная башня с приводом и насосом

12.4 Водопроводная арматура



1. Игольчатый
- 2.
3. Датчик давления воды отключает машину при недостаточном давлении
- 4.
5. Редуктор
6. Магнитный
- 7.
8. Конус
9. 100-1000 /
- 10.

Рис. 9: Водопроводная арматура

12.5 Воздушный компрессор



- Воздушный компрессор LK 250 с блоком включения/выключения давления

Рис. 10: Воздушный компрессор

13 Вводы

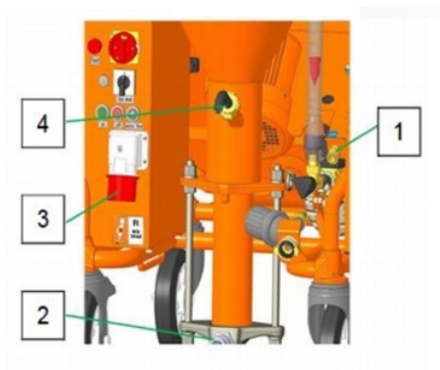

1. Подключение воздушного
2. Подключение шланга для подачи раствора
3. Подключение силового
4. Подключение водяного шланга

Рис. 11: Вводы

14 Режимы эксплуатации

14.1 Переключатель подающего барабана



Рис. 12: Режимы эксплуатации подающего барабана

Подающий барабан имеет два режима эксплуатации:

Переключатель в положении "0":

Барабан выключен, следовательно подача материала в зону смешивания прервана, например, для очистки зоны смешивания с помощью вала очистителя или откачки насосом.

Переключатель в "1":

Барабан работает синхронно с приводом смесительного насоса, включение/выключение происходит посредством пневматики или дистанционного управления.



15 Вспомогательное оборудование



Рис. 13: Вдувной колпак

PFT Вдувной колпак E1 для G 4 (№ артикула 20 60 02 13)

Вдувной колпак PFT предназначен для подачи сухой смеси в смесительный насос при помощи пневмотранспортной установки PFT SILOMAT.



Рис. 14: Передаточный колпак

Передаточный колпак PFT с защитой от холостого хода для G 4 (№ артикула 20 60 05 00)

Передаточный колпак PFT служит для подачи сухой смеси в смесительный насос непосредственно из силоса/контейнера. При опустошении бункера материала смесительный насос отключается через разъем дистанционного управления.



Рис. 15: ROTOMIX

ROТОMIX тип D в комплекте с муфтой 35 (№ артикула 20 11 80 00)

Домешиватель для улучшения качества растворных смесей. Прямой привод через цапфу ротора. Емкость ок. 1,2 л.



Рис. 16: ROTOQUIRL

ROТОQUIRL II в комплекте с муфтой 35 (№ артикула 20 11 84 00)

Домешиватель для улучшения качества растворных смесей. Прямой привод через цапфу ротора. Емкость ок. 4,2 л.



Рис. 17: Водно-воздушный шланг

Водно-воздушный шланг 3/4" x 40 м с муфтой GeKa (№ артикула 20 21 21 00)



Рис. 18: Кабель дистанционного управления

Кабель дистанционного управления 25 м в комплекте с выключателем, контрольной лампой (№ артикула 20 45 69 29)



Рис. 19: Силовой кабель

Силовой кабель 5 x 4 мм² 25 м с СЕЕ-разъемами, 5 x 32 А 6h, красный (№ артикула 20 42 39 20)

Остальное вспомогательное оборудование вы найдете по адресу:

http://www.pft.eu/www/de/produkte/produktprogramm/product_programme.html

16 Использование по назначению: арматурный блок

16.1 Назначение арматурного блока

Изделие разработано и произведено исключительно для использования в целях, описанных в данной инструкции.



Сфера применения!

Основное назначение: для воды и нейтральных неклеящих жидкостей. Также подходит для воздуха и нейтральных негорючих газов.

Максимальное рабочее давление (на входе) 16 бар.

Минимальное давление на входе 2,5 бар.

Минимальный перепад давления (на входе/выходе) 1 бар.

Максимальная температура рабочей и окружающей среды 75°C.

16.2 Назначение магнитного клапана



Сфера применения!

Магнитные клапаны предназначены для жидких и газообразных, агрессивных и нейтральных сред, различных диапазонов температур и давления.

Тип 6213 представляет собой 2/2-проходной магнитный клапан, закрывающийся в обесточенном состоянии, с сопряженной мембранной системой. Отключается при 0 бар, может использоваться с любыми жидкостями. Для полного раскрытия необходим минимальный перепад давления 0,5 бар.

16.3 Назначение расходомера



Сфера применения!

Расходомер предназначен для измерения расхода прозрачных жидкостей и газов в закрытых трубопроводах. Опциональное оснащение - устройства контроля проточного расхода.



Использование по назначению: воздушный компрессор



ПРЕДУПРЕЖДЕНИЕ!

Использование не по назначению может быть опасным!

Любое использование прибора не по назначению и/или с другой целью может привести к опасным ситуациям.

Поэтому настоятельно рекомендуется:

- Использовать прибор только по назначению.
- Всегда соблюдать предписания производителей используемых материалов.
- Четко следовать всем указаниям данной инструкции по эксплуатации.

В случае использования не по назначению любые претензии относительно понесенного в результате ущерба исключены.

За ущерб, понесенный в результате использования не по назначению несет ответственность эксплуатирующая организация.

17 Использование по назначению: воздушный компрессор

17.1 Назначение воздушного компрессора

Изделие разработано и произведено исключительно для использования в целях, описанных в данной инструкции.



Внимание!

Воздушный компрессор предназначен исключительно для производства сжатого воздуха и только в сочетании с подключенным к нему рабочим оборудованием. Иное использование, например, со шлангами в свободном доступе и/или открытыми шлангами или трубопроводами считается использованием не по назначению. Подключенное рабочее оборудование или компоненты должны быть рассчитаны на максимальное давление 5,5 бар.

Эксплуатация воздушного компрессора разрешена только в технически исправном состоянии, в соответствии с назначением и правилами техники безопасности, а также указаниями данной инструкции по эксплуатации!

При обнаружении неисправностей, способных оказать влияние на безопасность устройства, следует устранить их, прежде чем компрессор вновь будет введен в эксплуатацию.

17.2 Предохранительные устройства: воздушный компрессор



ПРЕДУПРЕЖДЕНИЕ!

Опасность для жизни в случае отключения предохранительных устройств!

Предохранительные устройства обеспечивают максимальную эксплуатационную безопасность. Даже если предохранительные устройства замедляют рабочие процессы, их ни в коем случае нельзя отключать. Безопасность гарантирована только при исправных предохранительных устройствах.

Поэтому настоятельно рекомендуется:

- Перед началом работы проверить функциональность и правильность установки предохранительных устройств.
- Никогда не отключать предохранительные устройства.
- Не закрывать доступ к предохранительным устройствам, включая аварийный выключатель.

17.3 Общие указания по установке воздушного компрессора

В соответствии с международными и национальными правилами техники безопасности эксплуатация воздушного компрессора возможна во влажных помещениях и под открытым небом. Однако предпочтительнее все же помещения с чистым и сухим воздухом. Обеспечьте свободный доступ воздуха к компрессору. В особенности в случае его стационарной установки.

Компрессор должен быть установлен таким образом, чтобы исключить всасывание воздуха с опасными примесями, включая растворители, пар, пыль и др. Запрещается эксплуатация воздушного компрессора в помещениях, где возможно наличие взрывоопасной атмосферы.

17.4 Горячая поверхность воздушного компрессора

Общие положения



ПРЕДУПРЕЖДЕНИЕ!

Опасность ожога о горячую поверхность!

Во время работы компрессора температура его поверхности может достигать 100°C. Не допускайте контакта открытых частей тела с поверхностью устройства во время его работы и после остановки в течение времени, необходимого для остывания.



Описание насоса для поддержания давления PFT (вспомогательное оборудование)

18 Описание насоса для поддержания давления PFT (вспомогательное оборудование)

18.1 Область применения насоса для поддержания давления

Насос для поддержания давления PFT используется прежде всего для включения между миксером раствора и насосом миксера при недостаточном давлении воды. Кроме того он применяется в качестве отсасывающего насоса для откачивания жидкостей из резервуаров, небольших бассейнов и прудов, осушения подвалов и орошения.

Насос для поддержания давления PFT обеспечивает постоянное автоматическое снабжение оборудования PFT водой из водного резервуара.

Гидравлическое давление насоса составляет минимум 2,5 бар при всасывании воды из резервуара на строительной площадке.

Пример компоновки



Рис. 20: Насос для поддержания давления и резервуар с водой

00492679 - № артикула насоса для поддержания давления AV1000

Вспомогательное оборудование



Фильтрующий элемент из нержавеющей стали, всасывающий шланг 1", 2,5 м

№ артикула **00136619**

18.2 Надлежащее использование оборудования



Внимание!

Насос для поддержания давления PFT предназначен для перекачивания чистой воды, воды средней степени загрязнения и химически неагрессивных жидкостей. Избегайте перекачивания жидкостей, содержащих волокнистые и абразивные примеси.

Руководствуйтесь предписаниями местных органов власти.

Подготовка насоса для поддержания давления (вспомогательное оборудование)



19 Подготовка насоса для поддержания давления (вспомогательное оборудование)

Электрооборудование



Внимание!

Включайте насос только в розетки с заземляющим контактом. С целью повышения безопасности рекомендуется для электрической цепи, к которой подключается насос предусмотреть схему защиты от тока повреждения или тока утечки с устройством защитного отключения (УЗО) при токе утечки 30 мА. Это особенно важно в случае установки насоса вблизи водных резервуаров, прудов и т.п.

Подключение



Внимание!

Следите за тем, чтобы всасывающий и подающий трубопроводы подключались в отмеченных местах.

При работе насоса на всасывание длина всасывающего трубопровода должна быть минимальной.

20 Первый ввод в эксплуатацию насоса для поддержания давления



Рис. 21: Наполнение насоса

Перед первым вводом насоса для поддержания давления PFT в эксплуатацию следует наполнить его водой с целью удаления воздуха из корпуса насоса.

Наполните воду через вход для воды (1).

Проверьте грязеулавливающую сетку на входе для воды (1).

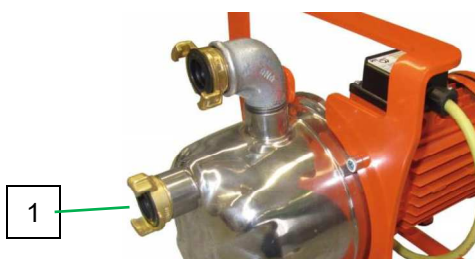
Не следует наполнять воду слишком быстро, чтобы обеспечить полный выход воздуха из корпуса.

Всасывающий шланг также желательно наполнить водой.

20.1 Ввод в эксплуатацию насоса для поддержания давления



Рис. 22: Подключение

Перед началом эксплуатации выполните следующие указания.

Убедитесь, что насос установлен горизонтально.

Перед вводом в эксплуатацию всасывающий трубопровод подключите к входу 1, напорный трубопровод - к входу 2. При подключении линий проверьте соответствие размеров:

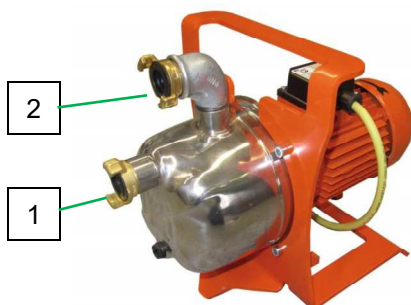
- не менее 1" для всасывающей линии
- не менее 3/4" для напорной линии

Убедитесь в герметичности шлангов и отсутствии попадания воздуха при всасывании.



Рис. 23: Фильтрующий элемент, № артикула 00 13 66 19

Всасывающая линия (3) должна быть оборудована фильтрующим элементом с обратным клапаном.

Рекомендуется установить дополнительный фильтр тонкой очистки во всасывающей линии.

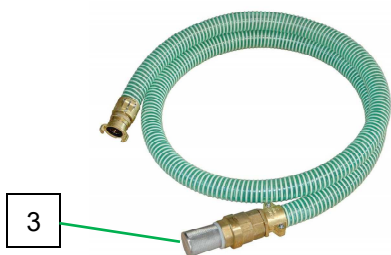

ПРИМЕЧАНИЕ!

С увеличением длины всасывающего трубопровода производительность насоса снижается. Устанавливайте насос для поддержания давления как можно ближе к месту водозабора (нагнетание происходит легче всасывания).

Проверив соблюдение всех вышеуказанных пунктов можно включать насос. В зависимости от длины всасывающего шланга до начала всасывания пройдет несколько секунд. Если по прошествии нескольких минут насос не начал подачу, могут быть следующие причины:

- В насосе находится воздух, который следует полностью удалить.
- Всасывающий трубопровод негерметичен, в насос попадает воздух.
- Фильтр всасывающего трубопровода засорен.
- Всасывающий шланг согнут.
- Превышена максимальная высота всасывания.



Внимание!

Во избежание повреждения не допускайте "сухого хода" насоса.

21 Описание модели G 4 Eco plus

21.1 Принцип работы G 4 Eco plus



Рис. 24: Описание

Зона, где происходит прием сухой строительной смеси, отделена от зоны смешивания и нагнетания. Сухая смесь при помощи подающего барабана, расположенного под углом, подается в смесительную камеру. Запуск PFT G 4 Eco plus и добавление смеси может производиться в любой момент. Подающий барабан приводится в действие отдельно.

21.2 Описание принципа работы модели G 4 Eco plus



Рис. 25: Описание принципа работы

Новая штукатурная машина G 4 Eco plus, оснащенная трёхфазным электродвигателем 400 В, разработана для перекачивания, распыления и машинного нанесения сухих, пастообразных и других строительных смесей зернистостью до 3 мм.

При недостаточной мощности насоса его замена осуществляется быстро и просто.

Загрузка смеси производится как из мешков, так и из силоса/контейнера при помощи передаточного или вдувающего кожуха и пневмотранспортной установки PFT SILOMAT

21.3 Сферы применения

Для сухих строительных смесей, пригодных для перекачивания:

- | | |
|----------------------------------|---|
| ■ гипсовые штукатурки | ■ смеси для заполнения щелей и разрывов |
| ■ известково-гипсовые штукатурки | ■ клеящие и армирующие составы |
| ■ цементные штукатурки | ■ наливные полы |
| ■ известковые штукатурки | ■ смеси для (каменной) кладки |
| ■ кладочные массы | ■ ... и многое другое |
| ■ изоляционные штукатурки | |

22 Материал

22.1 Текучесть / свойства подачи



ПРИМЕЧАНИЕ!

- Для блока насоса D6-3 рабочее давление не должно превышать 30 бар.
- Для блока насоса D5-2,5 рабочее давление не должно превышать 25 бар.
- Для блока насоса D8-2 рабочее давление не должно превышать 20 бар.
- Возможная дальность подачи зависит в основном от текучести материала.
- В случае превышения рабочего давления 30, 25 и 20 бар соответственно должна быть уменьшена длина шланга для подачи раствора.
- Во избежание повреждения машины и повышенного износа привода насоса, смесительной спирали и насоса используйте только оригинальные запчасти PFT:
 - роторы PFT
 - статоры PFT
 - смесительные спирали PFT
 - шланги PFT для подачи раствора.
- Эти компоненты оптимально согласованы и в конструктивном плане составляют единое целое с машиной.
- Нарушение данного правила влечет за собой потерю гарантии, при этом качества получаемой смеси не гарантировано.



23 Манометр давления раствора (не входит в комплект)



Внимание!

Использование манометра давления раствора рекомендуется с точки зрения техники безопасности.



Рис. 26: Манометр давления раствора

Манометр давления раствора PFT

Преимущества манометра давления раствора:

- Точная регулировка консистенции раствора.
- Постоянный контроль давления подачи.
- Своевременное обнаружение закупорки труб и перегрузки привода насоса.
- Возможность создания вакуума.
- Увеличение срока службы компонентов насоса.
- Повышение безопасности обслуживающего персонала.

24 Правила техники безопасности



Внимание!

При проведении любых работ соблюдайте правила техники безопасности для машин, предназначенных для подачи и нанесения строительных растворов!

25 Транспортировка, упаковка и хранение

25.1 Правила техники безопасности при транспортировке

Неправильная транспортировка



ВНИМАНИЕ!

Опасность повреждения при неправильной транспортировке!

При неправильной транспортировке возможен значительный материальный ущерб!

Поэтому настоятельно рекомендуется:

- Выгрузку компонентов машины и их перемещение следует производить очень осторожно с учетом символов и указаний на упаковке.
- Подъем осуществлять только за специальные такелажные точки.
- Удалять упаковку непосредственно перед монтажом.

Подвешенный груз



ПРЕДУПРЕЖДЕНИЕ!

Опасность для жизни со стороны подвешенного груза!

При поднятии грузов существует угроза их падения или неконтролируемого движения, что представляет опасность для жизни людей.

Поэтому настоятельно рекомендуется:

- Никогда не находиться под подвешенными грузами.
- Использовать такелажные точки подъема.
- Не использовать для подъема выступающие части машины или ее компоненты, всегда проверять прочность крепления стропов.
- Пользоваться только разрешенными грузоподъемными устройствами и стропами, обладающими достаточной грузоподъемностью.

25.2 Проверка поставки

При получении поставленного оборудования следует незамедлительно проверить его на комплектность и наличие транспортных повреждений.

При обнаружении транспортных повреждений действуйте следующим образом:

- Не принимайте поставленный товар или примите с оговоркой.
- Укажите повреждения в транспортных документах или в накладной перевозчика.
- Направьте рекламацию.



ПРИМЕЧАНИЕ!

Составлять и направлять рекламацию следует сразу же после обнаружения дефекта. Удовлетворение требований о возмещении ущерба возможно только при соблюдении сроков для предъявления рекламации.



25.3 Транспортировка

Такелажные точки подъема



Рис. 27: Такелажные точки подъема

Для транспортировки машины с помощью крана используйте такелажные петли.

Соблюдайте следующие условия:

- Грузоподъемность крана и грузоподъемных устройств должна соответствовать весу груза.
- Машинист крана должен обладать правом управления краном.

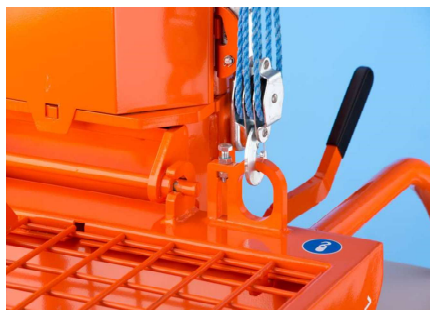
Крепление:

1. Зацепите два крюка крана за две петли грузовой единицы
Рис. 27.
2. Убедитесь, что груз подвешен ровно, учитывайте, что центр тяжести может быть смещен.

Транспортировка машины, находящейся в эксплуатации



ОПАСНОСТЬ!

Опасность разбрызгивания раствора!

Существует опасность травмирования глаз и лица.

Поэтому настоятельно рекомендуется:

- Перед тем как отсоединить детали, убедиться, что шланги находятся не под давлением (по показаниям манометра давления раствора).

1. Перед транспортировкой выполните следующие шаги:
2. Отключите силовой кабель.
3. Отсоедините все остальные кабели.
4. Отсоедините шланги подачи воды.
5. Отсоедините такие компоненты, как компрессор, перед транспортировкой с помощью крана.
6. Приступайте к транспортировке.

25.4 Транспортировка отдельных частей



Рис. 28: Транспортировка

1. Для облегчения транспортировки смесительную башню можно отсоединить от бункера материала. Данные части могут быть перемещены по отдельности.

26 Упаковка

Об упаковке

Отдельные грузовые единицы упакованы в соответствии с условиями транспортировки. Используются только экологически безопасные упаковочные материалы.

Упаковка должна защитить отдельные компоненты машины от коррозии, транспортных и других повреждений в течение периода до монтажа. Поэтому удалять упаковку следует непосредственно перед началом монтажных работ.

Упаковочные материалы

При отсутствии соглашения о возврате упаковки следует отсортировать упаковочные материалы по типу и размеру и сдать в пункт приема вторсырья.



ВНИМАНИЕ!

Неправильная утилизация может нанести ущерб окружающей среде!

Упаковочные материалы являются ценным сырьем, которое может быть использовано повторно или подвергнуто вторичной переработке.

Поэтому настоятельно рекомендуется:

- Утилизировать упаковочные материалы в соответствии с экологическими требованиями.
- Учитывать предписания местных органов власти относительно утилизации отходов. При необходимости поручить утилизацию специализированному предприятию.

27 Эксплуатация

27.1 Безопасность

Личные средства индивидуальной защиты

При эксплуатации оборудования используйте следующие средства защиты:

- защитная рабочая одежда
- защитные очки
- защитные перчатки
- защитная обувь
- защита органов слуха



ПРИМЕЧАНИЕ!

В данном разделе приводятся предупреждающие указания относительно других средств индивидуальной защиты при проведении определенных работ.



Основные положения



ПРЕДУПРЕЖДЕНИЕ! Опасность травм в результате неправильной эксплуатации!

Неправильная эксплуатация может привести к травмированию людей и нанесению материального ущерба.

Поэтому настоятельно рекомендуется:

- На всех стадиях эксплуатации машины соблюдать указания данной инструкции по эксплуатации.
- Перед началом работ убедиться в том, что все крышки и защитные приспособления установлены и функционируют должным образом.
- Никогда не удаляйте защитные приспособления.
- Следите за порядком и чистотой на рабочем участке! Детали и инструменты, находящиеся не на своих местах, могут стать источником опасности.
- Повышенный уровень шума может отрицательно отразиться на органах слуха. В зависимости от производственных условий звуковая мощность в ближней зоне может превышать 95 дБ (А). Ближней зоной считается пространство в радиусе 5 метров от машины.

28 Предохранительное устройство



Рис. 29: Выключатель

Выключатель, срабатывающий при наклоне (1), находится в клеммной коробке двигателя с редуктором.

- Выключатель срабатывает, если открывается быстродействующий затвор при наклоне двигателя на определенный угол.
- Выключатель также может сработать, если машина стоит на неровной поверхности.

29 Подготовка машины



Рис. 30: Крышка решетки

Перед началом эксплуатации машины проведите следующие подготовительные шаги:



ОПАСНОСТЬ! Работающий подающий барабан!

Опасность травмирования при вмешательстве в работу подающего барабана.

- При подготовке машины и во время ее эксплуатации не следует снимать крышку решетки (1).
- Запрещено вмешиваться в работу включенной машины.

Подключение электропитания 400 В



Рис. 31: Стопорный ролик

1. Перед началом работы зафиксируйте стопорный ролик.
2. Установите машину на ровной поверхности и зафиксируйте от нежелательных движений:
 - машина не должна ни ехать, ни качаться.
 - Убедитесь, что нет опасности падения на машину посторонних предметов.
 - Элементы управления должны быть легко доступны.
 - Свободное пространство вокруг машины должно быть не менее 1,5 м.

30 Подключение электропитания 400 В



Рис. 32: Электропитание 400 В

1. Подключите машину (1) к сети трёхфазного тока 400 В.

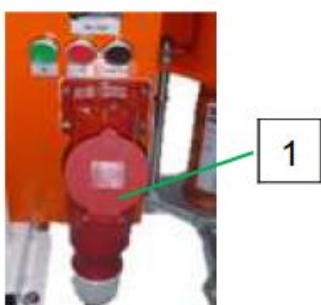

ОПАСНОСТЬ! Опасность поражения электрическим током!

Соединительная линия должна быть защищена предохранителем:

для подключения машины используйте разрешенное устройство защитного отключения (30 мА) (УЗО) типа А.

30.1 Проверка отдельных соединительных штекеров



Рис. 33: Электрические подключения

- Подключение насоса для поддержания давления (1).

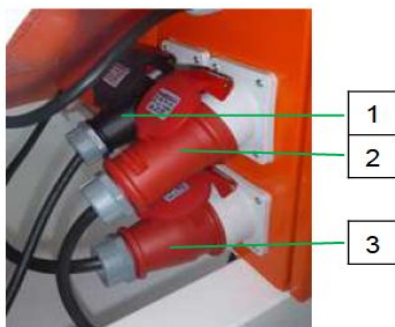

ПРИМЕЧАНИЕ!

Насос для поддержания давления необходим, если давление воды в работающей машине ниже 2,2 бар.

- Проверка подключения воздушного компрессора (2).
- Проверка подключения привода насоса (3).



ПРЕДУПРЕЖДЕНИЕ!

Опасность со стороны вращающихся частей!

Неправильная эксплуатация может привести к травмированию людей и нанесению материального ущерба.

- Управление приводами (моторами) должно производиться через распределительный шкаф машины.



30.2 Подключение воды



Рис. 34: Водоспускные краны

1. Закройте водоразборный вентиль (1).
2. Закройте кран (2)
3. AV 1000



4. Водяной шланг от сети водоснабжения очистите от возможных загрязнений и удалите из него воздух.
5. Подключите водяной шланг ко входу для воды (3).

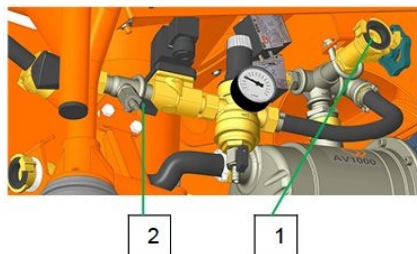
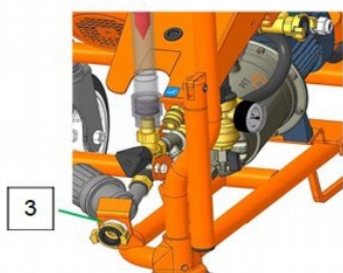

Рис. 35: Подключение воды

ПРИМЕЧАНИЕ!

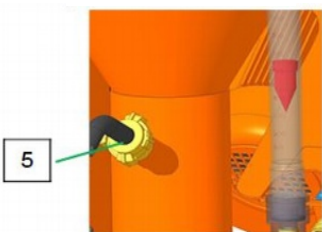

Используйте только чистую воду, свободную от примесей. Давление воды во время работы машины должно составлять не менее 2,5 бар.

Соблюдайте распоряжение относительно защиты питьевой воды (часть 1).



ПРИМЕЧАНИЕ!

Не допускайте "сухого хода" насосного блока, поскольку это укорачивает срок службы насоса.

6. Отсоедините водяной шланг (5) от смесительной башни.
7. Подайте воду от сети водоснабжения.

30.3 Подключение воды из водного резервуара.



Рис. 36: Насос для поддержания давления

00492679 - № артикула насоса для поддержания давления AV1000



Рис. 37: Фильтрующий элемент



ПРИМЕЧАНИЕ!

При использовании воды из резервуара необходима установка фильтрующего элемента (№ артикула 00136619) (удалить воздух из насоса для поддержания давления).



ПРИМЕЧАНИЕ!

Не допускайте "сухого хода" насоса для поддержания давления, поскольку это существенно укорачивает срок его службы.

31 Включение G 4 Eco plus

31.1 Ввод машины в эксплуатацию



Рис. 36: Включение

1. (4)
2. (1-2),
3. " " (3).
4. (4) „0“.
5. (5)
6. (4)

31.2 Регулировка расхода воды

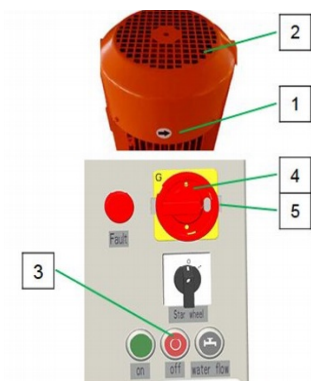

Рис. 37: Регулировка

1. Поверните главный поворотный выключатель (1) в положение „I“.
2. Нажмите кнопку подачи воды (2)
3. помощью игольчатого клапана (3) установите предполагаемый расход воды.
4. (4)
5. (5).

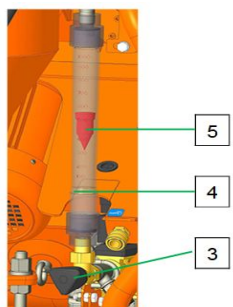
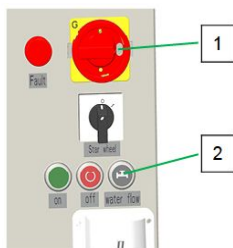

ПРИМЕЧАНИЕ!

Учитывайте рекомендации производителя смеси, например для Knauf MP75 потребность в воде составляет прибл. 650 л/ч.



ПРИМЕЧАНИЕ!

Любое прерывание процесса распыления отражается на консистенции материала. Консистенция выравнивается в ходе работы машины в течение короткого времени.

Не следует изменять количество воды при каждом изменении консистенции материала. Подождите, пока она не выровняется самостоятельно.



31.3 Увлажнение зоны смешивания



Рис. 38: Увлажнение



ПРИМЕЧАНИЕ!

Необходимо "увлажнить" насос. Это облегчит запуск насоса.

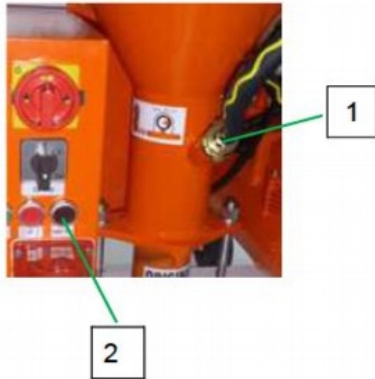
1. Подсоедините водяной шланг (1) к смесительной башне.
2. (2).

32 Манометр давления раствора (не входит в комплект)



Рис. 39: Манометр давления раствора



ОПАСНОСТЬ!

Очень высокое рабочее давление!

Возможно неконтролируемое соскакивание деталей машины и травмирование оператора.

- Производитель рекомендует использовать манометра давления раствора.
- Используемые напорные шланги должны быть рассчитаны на рабочее давление не менее 40 бар.
- Давление разрыва шланга для подачи раствора должно превышать рабочее давление минимум в 2,5 раз.

33 Опасная для здоровья пыль



Рис. 40: Пылезащитный респиратор



Предупреждение!

Вдыхание пыли может привести к повреждению легких или другим негативным последствиям для здоровья.



ПРИМЕЧАНИЕ!

Оператор машины и другие люди, находящиеся в запыленном пространстве, должны всегда надевать пылезащитные маски во время наполнения машины!

Решения Комитета по опасным веществам (AGS) приведены в Технических правилах для опасных веществ (TRGS 559).

Загрузка сухого материала в машину



33.1 Система пылеудаления G 4 Eco plus



Рис. 41: Система пылеудаления

Система пылеудаления G 4 Eco plus,
№ артикула 00 53 97 16.

Состоит из следующих частей:

1. Кожух защитный RAL2004.
2. Промышленный пылесос.
3. Дефлектор.
4. Промышленный пылесос.

34 Загрузка сухого материала в машину



Рис. 42: Мешки

Загрузка машины материалом может производиться из мешков, через передаточный или вдувной колпак.

- Загрузка из мешков:



ОПАСНОСТЬ!
Опасность травмирования со стороны
разрывателя мешков!

Разрыватель мешков имеет острые края, о
которые можно порезаться.

- Надевайте защитные средства.



Рис. 43: Передаточный колпак

Загрузка через передаточный колпак:

- Дополнительное оборудование, № артикула 20 60 05 00
- Установите передаточный колпак вместо крышки решетки.



ОПАСНОСТЬ!
Опасность травмирования со стороны
подающего барабана!

Не открывайте колпак во время работы
машины. Прежде чем открыть, отключите
главный поворотный выключатель и
электропитание.



Рис. 44: Вдувной колпак

Загрузка через вдувной колпак:

- Дополнительное оборудование, № артикула 20 60 02 13
- Установите вдувающий кожух вместо крышки решетки.

**ОПАСНОСТЬ!**

Опасность травмирования со стороны подающего барабана!

Не открывайте машину во время пневмоподачи. Прежде чем открыть, отключите главный поворотный выключатель и электропитание.

**ПРИМЕЧАНИЕ!**

Сначала следует загрузить в машину G 4 X материал. Для этого выньте разъем-заглушку или отключите машину через блок регулировки давления. Начинайте работу только после того, как указатель уровня покажет полную загрузку.

35 Контроль за машиной

**ОПАСНОСТЬ!**

Несанкционированный доступ!

Эксплуатация машины должна осуществляться только под наблюдением оператора.

36 Ввод машины в эксплуатацию

36.1 Проверка консистенции раствора



Рис. 45: Труба для контроля консистенции раствора

1. Подключите трубу для контроля консистенции раствора к манометру давления раствора.
2. Подставьте под трубу ведро или ванну.

Номер артикула: 20104301, труба для контроля консистенции раствора, часть 25М.

36.2 "Горячий" старт машины

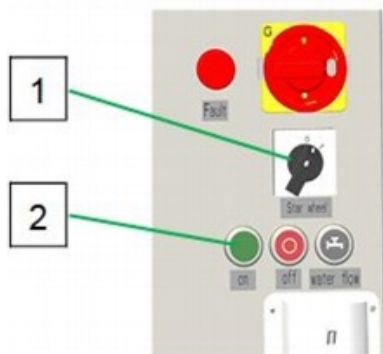

1. Переключатель подающего барабана (1) поверните вправо.
2. Включите машину, нажав зеленую кнопку (2) - управляющее напряжение "ВКЛ".

Рис. 46: Включение



Рис. 47: Консистенция раствора

3. Отрегулируйте с помощью игольчатого клапана консистенцию раствора.

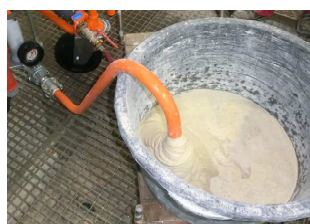

Рис. 48: Отключение

4. Выключите машину, нажав красную кнопку (4) - управляющее напряжение "ВЫКЛ".
5. Снимите и помойте трубу для контроля консистенции раствора.

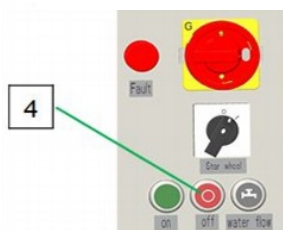

37 Шланги для подачи раствора

37.1 Подготовка шлангов подачи раствора



Рис. 49: Подготовка шланга для подачи раствора

1. Подключите соединительный переходник (1) к водоразборному вентилю (2).
2. Подключите шланг для подачи раствора (3) и промойте водой.
3. Отсоедините шланг для подачи раствора и соединительный переходник.
4. Полностью освободите шланг от воды.
5. С целью предварительной смазки наполните рукав обойным клеем (ок. 2 литров).
6. При первом смешивании раствора клей выйдет из рукава.

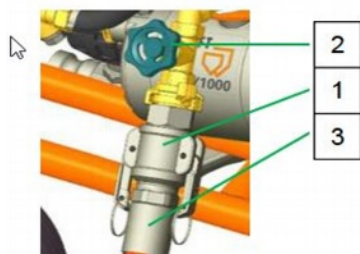

ОПАСНОСТЬ!

Не отсоединяйте шланговые муфты, пока шланги находятся под давлением (контролируйте с помощью манометра раствора). Выброс раствора под давлением может привести к тяжелым травмам, в частности к повреждению глаз. Вырвавшийся шланг способен нанести травмы окружающим!

37.2 Подключение шланга для подачи раствора



Рис. 50: Подключение шланга для подачи раствора

1. Подключите шланг для подачи раствора (1) к манометру давления раствора (2).

ПРИМЕЧАНИЕ!

Следите за чистотой муфт и герметичностью соединений! Загрязненные муфты и прокладочные кольца не гарантируют герметичность; протекающая под давлением смесь неизбежно приведет к закупориванию.

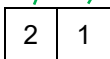
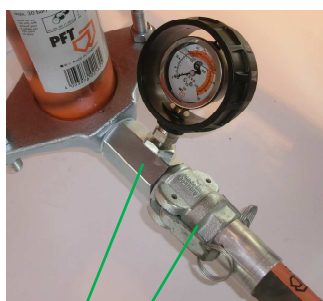

2. Шланги для подачи раствора следует укладывать по большому радиусу, чтобы не допустить их перегибания.
3. Расположенные вертикально шланги должны быть тщательно закреплены во избежание их отсоединения под собственным весом.
4. Включите машину, нажав зеленую кнопку (3) - управляющее напряжение "ВКЛ".
5. Как только в конце шланга появится раствор, нажмите красную кнопку (4) - управляющее напряжение "ВЫКЛ".



Рис. 51: Включение/выключение

38 Обеспечение сжатым воздухом

38.1 Подключение воздушного шланга

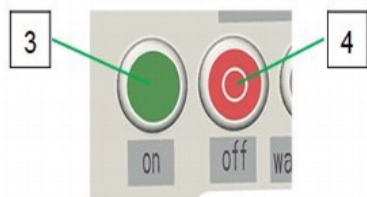

1. Подключите воздушный шланг (1) к пневматической арматуре.



ОПАСНОСТЬ!

Не отсоединяйте шланговые муфты, пока воздушный шланг находится под давлением.

Рис. 52: Подключение воздушного шланга

38.2 Подключение растворного пистолета

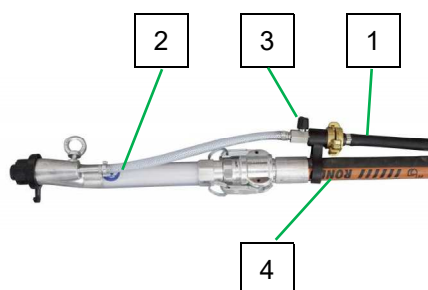

1. Подключите воздушный шланг (1) к растворному пистолету (2).
2. Убедитесь, что воздушный кран (3) растворного пистолета закрыт.
3. Подключите растворный пистолет (2) к шлангу для подачи раствора (4).

Рис. 53: Растворный пистолет

38.3 Включение воздушного компрессора



1. Нажмите кнопку (1) включения компрессора.
2. Создав необходимое давление в системе управления воздушный компрессор будет отключен мембранным выключателем.

Рис. 54: Воздушный компрессор

39 Нанесение раствора



ОПАСНОСТЬ!

Опасность разбрызгивания раствора!

Выходящий под давлением раствор может привести к повреждениям глаз и лица.

- Никогда не направляйте растворный пистолет в лицо.
- Всегда носите защитные очки.
- Становитесь так, чтобы не попасть под струю раствора.



ПРИМЕЧАНИЕ!

Возможная дальность подачи зависит в основном от текучести раствора. Тяжелые густые растворы отличаются низкой дальностью подачи. Жидкие растворы, напротив, высокой дальностью.

39.1 Открытие воздушного крана растворного пистолета



Рис. 55: Включение



Рис. 56: Открытие воздушного крана

1. Включите машину, нажав зеленую кнопку (1) - управляющее напряжение "ВКЛ".
2. Направьте растворный пистолет на стену, подлежащую обработке.
3. Убедитесь, что рядом нет людей.
4. Откройте воздушный кран (2) растворного пистолета.
5. Машина включится автоматически и начнет подачу раствора.

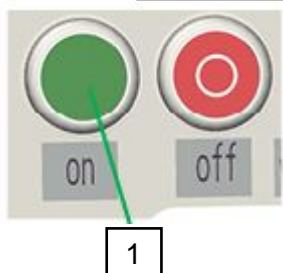

ПРИМЕЧАНИЕ!

Правильная консистенция раствора достигнута, если раствор наносится на поверхность равномерно (рекомендуется обрабатывать стены раствором сверху вниз). При недостаточном количестве воды не может быть гарантирована однородность смешивания, может произойти закупоривание рукава, что ведет к быстрому износу частей насосного блока.



ПРИМЕЧАНИЕ!

Существует возможность эксплуатации машины без сжатого воздуха, например, при устройстве бесшовного пола. Отключите компрессор с помощью красного выключателя. Подключите кабель дистанционного управления (см. Раздел 37 "Дистанционное управление") и с его помощью включайте/выключайте машину.

39.2 Прерывание работы



ПРИМЕЧАНИЕ!

Учитывайте время схватывания смесей:

очистка машины и рукавов подачи раствора производится в зависимости от свойств раствора и продолжительности перерыва (также принимайте во внимание температуру окружающей среды).

При этом руководствуйтесь данными производителей строительных смесей.



Рис. 57: Закрывание воздушного крана

1. При коротком перерыве в работе закройте воздушный кран (1).
2. Машина остановится.
3. Откройте кран (1), чтобы возобновить работу.

39.3 При длительных перерывах в работе (более 30 минут)

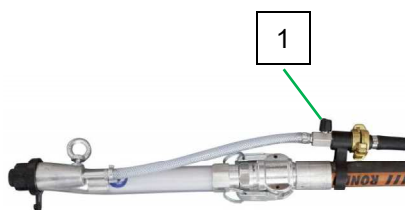

Рис. 58: Закрывание воздушного крана

1. Отключить подачу смеси в смесительную башню.
2. Дождаться пока из пистолета не пойдет вода.
3. Закрыть кран (1) воздушного пистолета.
4. Выключить машину, нажав красную кнопку (2) - управляющее напряжение "ВЫКЛ".

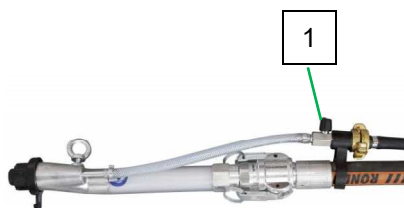

Рис. 59: Отключение

39.4 Отключение воздушного компрессора

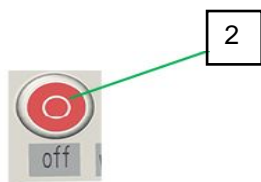

Рис. 60: Воздушный компрессор

1. Выключите красный выключатель (1) компрессора.
2. Откройте воздушный кран растворного пистолета



ОПАСНОСТЬ! Опасность разбрызгивания раствора!

Выходящий под давлением раствор может привести к повреждениям глаз и лица.

- Внимание - остаточное давление!



41 Аварийный останов: аварийный выключатель

41.1 Аварийный выключатель

Аварийный останов



Рис. 61: Останов

В опасной ситуации следует как можно быстрее остановить машину и отключить ее от электропитания.

В аварийной ситуации необходимо:

1. Повернуть главный поворотный выключатель в положение "0".
2. Заблокировать выключатель от повторного включения.
3. Поставить в известность сотрудника, ответственного за безопасность.
4. При необходимости вызвать скорую помощь и пожарных.
5. Эвакуировать людей из опасной зоны, оказать первую помощь.
6. Освободить подъездные пути для автомобилей экстренной помощи.

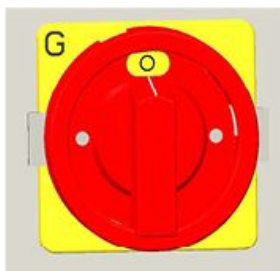
После проведения спасательных мероприятий

7. После того как ситуация стабилизировалась, сообщить в соответствующие инстанции.
8. Специалистам приступить к ликвидации последствий.



ПРЕДУПРЕЖДЕНИЕ!

Опасность для жизни в случае преждевременного включения!

Преждевременное включение жизненно опасно для всех, находящихся рядом.

- Перед включением машины убедитесь, что в опасной зоне не находятся люди.

9. Перед началом работы проверить машину и убедиться в наличии и исправности всех предохранительных устройств.

42 Меры в случае прерывания энергоснабжения

42.1 Главный выключатель в положении „0“



1. Закройте воздушный кран растворного пистолета.
2. Поверните главный поворотный выключатель в положение „0“.
3. Выключите воздушный компрессор с помощью красной кнопки.
4. Поручите специалисту проверить подключение к источнику тока.

Рис. 62: Выключатель в положении „0“

42.2 Сброс давления раствора

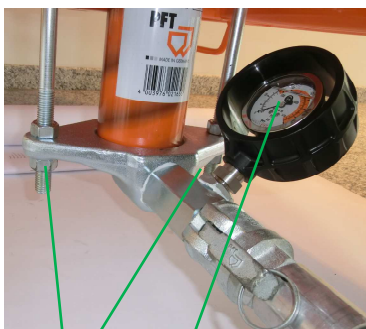

2

1

Рис. 63: Проверка давления раствора



ОПАСНОСТЬ! **Избыточное давление!**

При отсоединении компонентов машины существует возможность их неконтролируемого выброса и травмирования персонала.

- Сбросьте давление раствора до 0 бар, прежде чем открыть машину.



ОПАСНОСТЬ! **Опасность разбрызгивания раствора!**

Выходящий под давлением раствор может привести к повреждениям глаз и лица.

Поэтому настоятельно рекомендуется:

- Никогда не направляйте растворный пистолет в лицо.
- Всегда носите защитные очки.
- Становитесь так, чтобы не попасть под струю раствора.

1. Откройте воздушный кран растворного пистолета
2. С помощью манометра давления раствора (1) убедитесь, что давление снизилось до 0 бар. При необходимости сбросьте давление, ослабив гайки (2). При этом прикройте рабочее пространство пленкой.
3. Снова затяните гайки.



Меры по устранению неполадок



Рис. 64: Запуск



ПРИМЕЧАНИЕ!

Модель G 4 Eco plus оснащена блокировкой от повторного запуска. В случае прерывания энергоснабжения машина включается следующим образом.

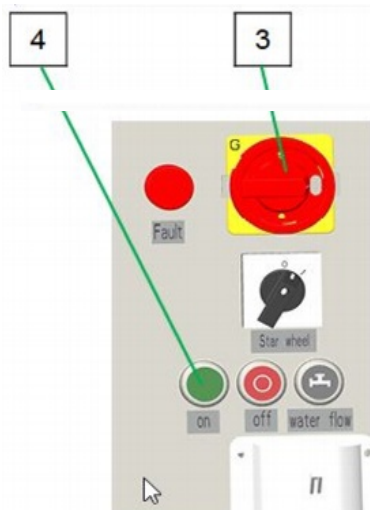
4. Закройте воздушный кран растворного пистолета.
5. Поверните главный поворотный выключатель (3) в положение „I“.
6. Включите черный выключатель компрессора.
7. Включите машину, нажав зеленую кнопку (4) - управляющее напряжение "ВКЛ".
8. G 4 Eco plus включится после открытия воздушного крана растворного пистолета.



ПРИМЕЧАНИЕ!

В случае длительного прерывания энергоснабжения очистите G 4 Eco и шланг подачи раствора.

43 Меры по устранению неполадок

43.1 Действия в случае неполадок

Основные правила:

1. При неполадках, представляющих непосредственную угрозу безопасности людей и материальных ценностей, воспользуйтесь функцией аварийного отключения.
2. Установите причину неполадки.
3. Если устранение неполадки связано с работой в опасной зоне, отключите машину и заблокируйте от повторного включения.
4. Поставьте в известность ответственного сотрудника.
5. В зависимости от неполадки устраните ее самостоятельно или с помощью компетентного специалиста.



ПРИМЕЧАНИЕ!

В приведенной ниже таблице указаны специалисты, имеющие право на устранение соответствующих неполадок.

43.2 Индикаторы неполадок



Рис. 65: Индикатор неполадок

Следующие индикаторы свидетельствуют о нарушениях в работе:

Поз.	Световой сигнал	Описание
1	Красная лампа-индикатор	Загорается при неисправности защитного выключателя электродвигателя. Проверить защитный выключатель электродвигателя.

43.3 Нарушения в работе

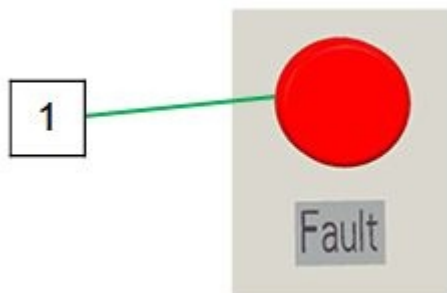
Данный раздел посвящен возможным причинам неполадок и способам их устранения.

При частых нарушениях в работе рекомендуется сократить интервалы профилактических осмотров в соответствии с нагрузкой оборудования.

Если с помощью приведенных ниже мер не удастся устранить неисправность, обратитесь к продавцу оборудования.

43.4 Безопасность

Личные средства индивидуальной защиты

При проведении ТО используйте следующие средства защиты:

- Защитная рабочая одежда.
- Защитные очки, перчатки, обувь, защита органов слуха.

Персонал

- Описанные ниже действия могут быть выполнены оператором оборудования, если не указано иначе.
- Некоторые работы могут выполняться только специалистами, имеющими соответствующее образование, или производителем, о чем говорится в примечаниях к отдельным неполадкам.
- Работы с электрооборудованием должны проводиться только квалифицированными электриками.



Меры по устранению неполадок

43.5 Таблица неисправностей

Проблема	Возможная причина	Устранение	Устранение кем
Отсутствует подача воды	Давление воды недостаточно	Проверить подвод воды, очистить грязеулавливающие сетки	Оператор / монтер сервисной службы
	Манометр показывает менее 2,2 бар	Подключить насос для поддержания давления	Монтер сервисной службы
Отсутствует электропитание машины	Неисправность питающего кабеля	Устранить неисправность	Монтер сервисной службы
	Не включен главный выключатель	Включить главный выключатель	Оператор
	Сработало устройство защитного отключения	Включить УЗО	Монтер сервисной службы
	Горит желтая лампа-индикатор неправильного направления вращения	Металлический переключатель главного поворотного выключателя переведите в противоположное положение	Оператор
	Сработал защитный выключатель электродвигателя	Переведите защитный выключатель в распределительном шкафу в положение 1	Монтер сервисной службы
	Кнопка "ВКЛ" не нажата	Нажмите кнопку "ВКЛ"	Оператор
	Поврежден контактор	Заменить контактор	Монтер сервисной службы
Отсутствует подача воздуха	Недостаточный перепад давления в дистанционном управлении из-за засорения воздуховода или трубки воздушного сопла	Прочистить воздуховод или трубку воздушного сопла	Оператор
	Неправильное положение защитного выключателя пневматической системы	Установить защитный выключатель в правильное положение	Монтер сервисной службы
	Не включен воздушный компрессор	Включить воздушный компрессор	Оператор
Отсутствует подача материала	Избыток густого материала в воронке или зоне смешивания	Наполовину опорожнить воронку и запустить еще раз	Оператор
	Слишком сухой материал в насосном блоке	Включить обратный ход, в случае неудачи демонтировать и прочистить насос	Оператор
Вода не поступает (расходомер воды ничего не показывает)	Магнитный клапан засорен (отверстие в мембране)	Прочистить магнитный клапан	Монтер сервисной службы
	Повреждена катушка электромагнита	Заменить катушку электромагнита	Монтер сервисной службы
	Зажат редукционный клапан	Отпустить редукционный клапан	Оператор
	Засорено отверстие для впуска воды в трубу насоса	Прочистить отверстие для впуска воды в трубу насоса	Оператор
	Зажат игольчатый клапан	Отпустить игольчатый клапан	Оператор
	Поврежден кабель, ведущий к магнитному клапану	Заменить кабель, ведущий к магнитному клапану	Монтер сервисной службы



Меры по устранению неполадок

Проблема	Возможная причина	Устранение	Устранение кем
Привод насоса не работает	Поврежден привод насоса	Заменить привод насоса	Монтер сервисной службы
	Поврежден соединительный кабель	Заменить соединительный кабель	Монтер сервисной службы
	Поврежден штекер или розетка	Заменить штекер или розетку	Монтер сервисной службы
	Поврежден или сработал защитный выключатель электродвигателя	Заменить или вернуть выключатель в исходное состояние	Монтер сервисной службы
Машина останавливается	Засорена грязеулавливающая сетка	Прочистить или заменить сетку	Оператор
	Засорена сетка редукционного клапана	Прочистить или заменить сетку	Оператор
	Слишком короткий патрубок шланга или водяной трубопровод	Удлинить патрубок шланга или водяной трубопровод	Оператор
	Насос для поддержания давления не включен	Включить насос для поддержания давления	Оператор
Машина не отключается	Неправильно установлен или неисправен пневматический защитный выключатель	Установить правильно или заменить пневматический защитный выключатель	Монтер сервисной службы
	Поврежден пневматический шланг или уплотнения	Заменить пневматический шланг или уплотнения, проверить компрессор	Монтер сервисной службы
	Неисправен воздушный кран растворного пистолета	Заменить воздушный кран растворного пистолета	Монтер сервисной службы
	Недостаточная мощность компрессора	Проверить компрессор	Монтер сервисной службы
	Воздуховод не подключен к компрессору	Подключить воздуховод к компрессору	Оператор
Неравномерная консистенция раствора	Недостаточно воды	Примерно на пол-минуты увеличить количество воды на 10%, после чего медленно уменьшить до первоначального количества	Оператор
	Неправильно установлен или неисправен защитный водяной выключатель	Установить правильно или заменить защитный водяной выключатель	Монтер сервисной службы
	Неисправна смесительная спираль; установлена не оригинальная PFT смесительная спираль	Заменить на оригинальную смесительную спираль PFT	Оператор
	Неправильно установлен или неисправен редукционный клапан	Установить правильно или заменить редукционный клапан	Монтер сервисной службы
	Ротор поврежден или изношен	Заменить ротор	Монтер сервисной службы
	Статор изношен или стяжной хомут затянут слишком слабо	Заменить статор или подтянуть стяжной хомут	Монтер сервисной службы
	Стяжной хомут поврежден (овал)	Заменить стяжной хомут	Монтер сервисной службы
	Повреждена внутренняя стенка рукава для подачи раствора	Заменить рукав для подачи раствора	Оператор
	Ротор слишком глубоко в напорном фланце	Заменить напорный фланец	Монтер сервисной службы
	Использованы не оригинальные запчасти PFT	Использовать оригинальные запчасти PFT	Монтер сервисной службы



Меры по устранению неполадок

Проблема	Возможная причина	Устранение	Устранение кем
Непостоянная подача раствора (пузыри воздуха)	Плохое смешивание в смесительной башне	Добавить воды	Оператор
	Материал образует комки, которые перекрывают отверстие подачи раствора	Добавить воды, очистить или заменить смесительную спираль	Оператор
	Слишком влажный материал в смесительной башне	Очистить и осушить смесительную башню, повторить процесс	Оператор
	Неисправна смесительная спираль	Заменить смесительную спираль	Оператор
	Неисправна лапа крепления электродвигателя	Заменить лапу крепления электродвигателя	Монтер сервисной службы
Во время работы в смесительной башне поднимается вода	Противодавление в рукаве подачи раствора выше, чем давление насоса	Подтянуть или заменить статор	Монтер сервисной службы
	Износ ротора или статора	Заменить ротор или статор	Монтер сервисной службы
	Закупоривание рукава слишком густым раствором (высокое давление из-за низкого водоцементного фактора)	Прочистить рукав, повысить водоцементный фактор	Монтер сервисной службы
Горит красная лампа-индикатор	Перегрузка в результате трамбования насоса сухим материалом	Включить обратный ход, в случае неудачи демонтировать и прочистить насос	Монтер сервисной службы
	Перегрузка из-за недостаточного количества воды	Увеличить подачу воды	Оператор
	Сработал защитный выключатель электродвигателя насоса	Включить защитный выключатель	Монтер сервисной службы
	Перегрузка в связи уплотнением материала в воронке	Прочистить воронку Включить защитный выключатель	Монтер сервисной службы

43.6 Признаки закупоривания шлангов:

- Сфера ответственности оператора:
- Может произойти закупоривание напорного фланца или шланга подачи раствора.
- Признаки:
 - повышение давления подачи
 - блокирование насоса
 - тяжелый ход или блокирование электродвигателя насоса
 - увеличение диаметра и вращение шланга подачи раствора
 - отсутствие материала на выходе из шланга.



43.7 Возможные причины:

- высокий износ шланга для подачи материала
- плохая смазка шланга для подачи материала остаточная
- жидкость в рукаве для подачи раствора засорение
- напорного фланца
- сильное сужение в области соединений
- перегиб шланга подачи раствора
- негерметичность соединений
- смесь расслаивается и плохо поддается перекачиванию.

43.8 Повреждение шланга для подачи раствора



ПРИМЕЧАНИЕ!

Если в результате нарушения работы машины из-за закупоривания материалом давление в шланге для подачи раствора кратковременно поднималось до 60 бар, рекомендуется заменить шланг, поскольку возможны незаметные снаружи повреждения

44 Устранение закупоривания шланга



ОПАСНОСТЬ!

Опасность со стороны материала под давлением!

Никогда не отсоединяйте шланги, пока давление подачи полностью не снизилось! Выброс раствора под давлением может привести к травмам, в частности к повреждению глаз.

В соответствии с правилами техники безопасности профессионального союза строителей, при устранении закупорки шлангов/рукавов соответствующий оператор должен использовать средства индивидуальной защиты (очки, перчатки) и становиться так, чтобы не попасть под струю раствора. Другим лицам находиться поблизости запрещается.



44.1 Изменение направления вращения привода насоса при закупоривании шлангов

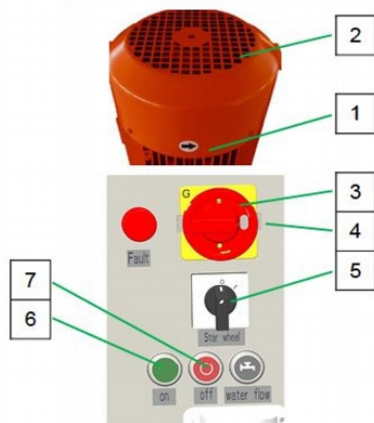

1. Поверните главный выключатель (3) в положение „0“.
2. Металлический переключатель (4) переместите в противоположное положение.
3. Снова поверните главный поворотный выключатель (3).
4. Поверните переключатель (5) подающего барабана в положение „0“.
5. Нажмите зеленую кнопку (6) - управляющее напряжение "ВКЛ".
6. Нажмите красную (7),
7. Поверните главный поворотный выключатель (1) в положение „0“.

Рис. 66: Изменение направления вращения

44.2 Закупорку устранить не удалось



Рис. 67: Манометр давления раствора



ОПАСНОСТЬ! Избыточное давление!

При отсоединении компонентов машины существует возможность их неконтролируемого выброса и травмирования персонала.

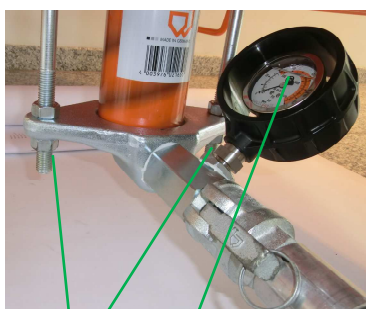
- Сбросьте давление раствора (1) до 0 бар, прежде чем отсоединить рукав подачи раствора.

1. Ослабьте обе гайки (2) напорного фланца, чтобы полностью сбросить остаточное давление.
2. Как только манометр покажет 0 бар, снова крепко затяните гайки (2).



Рис. 68: Разъединение шлангов



ПРИМЕЧАНИЕ!

Сразу промойте шланги подачи раствора.

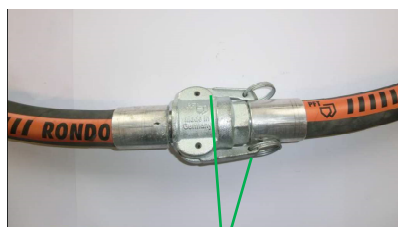
1. Прикройте место соединения пленкой, устойчивой к разрыву.
2. При помощи рычагов (1) разъедините соединение шланга.
3. Прочистите закупоренный шланг путем постукивания в месте закупорки.
4. В случае неудачи промойте шланг при помощи шланга (шланг для очистки PFT, № артикула 00113856).

44.3 Включение машины после устранения закупорки



Рис. 69: Включение

1. Главный поворотный выключатель (1) находится в положении „0“: сдвиньте металлический переключатель (2) в противоположную сторону.
2. Поверните главный поворотный выключатель (1)
3. Переключатель подающего барабана (3) поверните вправо.
4. Нажмите зеленую кнопку (4) - управляющее напряжение "ВКЛ".
5. Машина работает некоторое время без шлангов для подачи раствора.
6. Как только в области напорного фланца появится материал, выключите машину при помощи выключателя (5).
7. Смажьте прочищенные шланги обойным клеем и присоедините их к машине и раствору пистолету.
8. Нажмите зеленую кнопку (4), чтобы включить машину, откройте воздушный кран растворного пистолета.

45 Конец работы / очистка машины

45.1 Опорожнение смесительной башни

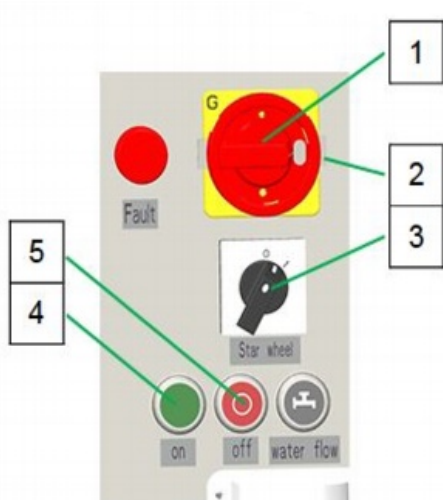

Рис. 70: Выключение подающего барабана

Машину следует очищать ежедневно после окончания работы:

1. Незадолго до конца работы поверните переключатель подающего барабана в положение „0“.
2. Барабан выключен, следовательно подача материала в зону смешивания прервана для очистки зоны смешивания с помощью очистителя.



Рис. 71: Отключение

1. Когда из растворного пистолета начнет выходить более жидкий раствор, перекройте кран пистолета.
2. Отключите машину, нажав красную кнопку (1).
3. Выключите воздушный компрессор с помощью красного выключателя.
4. Откройте воздушный кран растворного пистолета

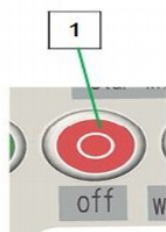

ОПАСНОСТЬ! **Опасность разбрызгивания раствора!**

Выходящий под давлением раствор может привести к повреждениям глаз и лица.

- Внимание - остаточное давление!

45.2 Блокировка от повторного включения



ОПАСНОСТЬ!

Опасность для жизни в случае несанкционированного включения!

При работе с вращающимися частями машины существует опасность несанкционированного включения энергоснабжения. Это жизненно опасно для всех, находящихся рядом.

- Перед началом любых работ отключите энергоснабжение и заблокируйте от несанкционированного включения.
- Защитные крышки, снятые на время чистки, должны быть обязательно установлены на свое место по окончании работ.

45.3 Очистка G 4 Eco plus



ВНИМАНИЕ!

Вода может попасть внутрь чувствительных компонентов машины!

- Перед началом очистки машины закройте все отверстия, в которые не должна попасть вода исходя из функциональных особенностей и по причинам безопасности (например, электродвигатели и распределительный шкаф).



ПРИМЕЧАНИЕ!

Не направляйте струю воды на электрические части, например, двигатель с редуктором или распределительный шкаф.

45.4 Отсоединение шланга подачи раствора



Рис. 72: Давление раствора на 0 бар.

1. С помощью манометра давления раствора (1) убедитесь, что давление снизилось до 0 бар.

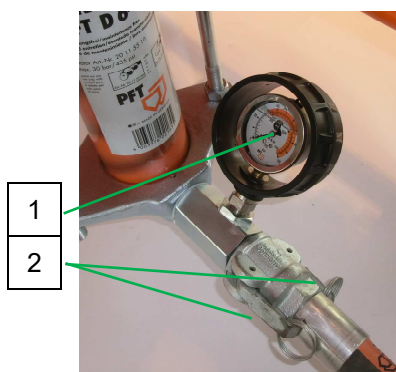

ОПАСНОСТЬ!

Избыточное давление!

При отсоединении компонентов машины существует возможность их неконтролируемого выброса и травмирования персонала.

- Сбросьте давление до 0 бар, прежде чем открыть машину.

2. При помощи двух рычагов (2) отсоедините шланг подачи раствора от манометра давления раствора.

45.5 Очистка шлангов подачи раствора



Рис. 73: Очистка шланга подачи раствора



Рис. 74: Трубка воздушного сопла и насадка растворного пистолета

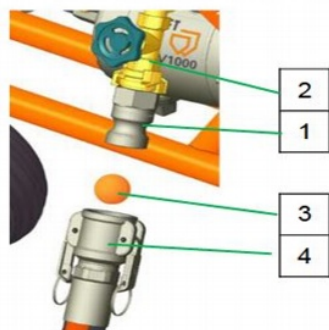

ПРИМЕЧАНИЕ!

шланги подачи раствора и пистолет следует очищать сразу после окончания работы.

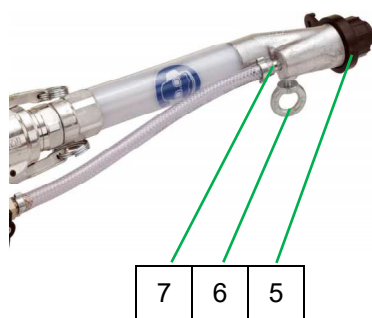
1. Подключите соединительный переходник (1) к водоразборному вентилю (2).
2. Введите губчатый шарик (3) в шланг подачи раствора (4).
3. Шланг подачи раствора (4) вместе с губчатым шариком присоедините к переходнику (1).
4. Отсоедините насадку (5) от растворного пистолета.
5. Открутите рым-болт (6) и выньте трубку воздушного сопла (7) из головки распылителя.
6. Откройте водоразборный вентиль поз. 2 Рис. 73, дождитесь, пока губчатый шарик выйдет из пистолета. Повторяйте этот процесс, пока шланг полностью не очистится.
7. В зависимости от диаметра шланга используются шарики различного размера.
8. При сильном загрязнении выполните процесс несколько раз.
9. Прочистите трубку воздушного сопла (7) острым предметом.
10. Включите компрессор и продуйте трубку.
11. Вновь соберите растворный пистолет.

45.6 Подсоединение водяного шланга



Рис. 75: Водяной шланг

1. Подсоедините водяной шланг (1) к смесительной башне.



45.7 Очистка смесительной башни

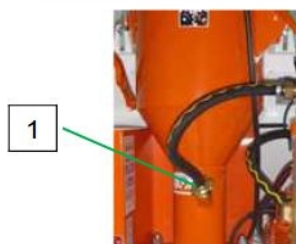
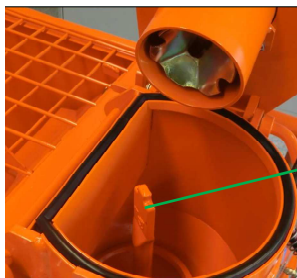

1

1. Откройте быстродействующий затвор на упорном буртике и откиньте электродвигатель.
2. Снимите и очистите смесительную спираль (1).

Рис. 76: Откидывание электродвигателя

45.8 Установка очистителя смесительной башни

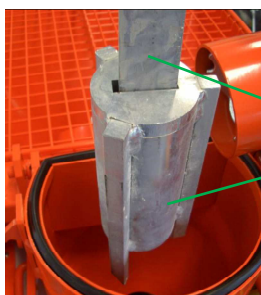

2

1

1. Возьмите очиститель смесительной башни (1) и вал очистителя (2) из ящика с инструментом.
2. Вставьте очиститель (1) скребками вниз в смесительную башню.



ПРИМЕЧАНИЕ!

При установке вала очистителя следите за тем, чтобы он занял правильное положение в головке ротора и при опускании упорного буртика попал в захват.

Рис. 77: Установка очистителя смесительной башни

45.9 Установка очистителя смесительной башни

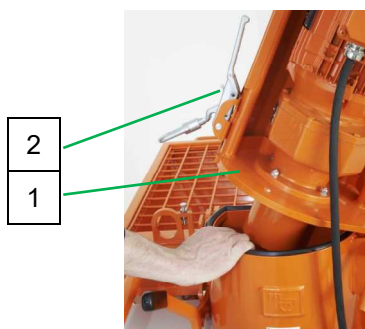

2

1



ОПАСНОСТЬ!

Опасность защемления со стороны упорного буртика!

При опускании электродвигателя существует опасность защемления.

- Не держитесь за край упорного буртика.

1. Опустите электродвигатель (1) и зафиксируйте при помощи быстродействующего затвора (2).

Рис. 78: Опускание электродвигателя

Конец работы / очистка машины



Рис. 79: Включение/выключение

2. Поверните главный поворотный выключатель (3) в положение „I“.
3. Включите машину, нажав зеленую кнопку (4).
4. Смесительная башня очищается в течение 5-10 секунд работы машины.
5. Отключите машину, нажав красную кнопку (5).
6. Поверните главный поворотный выключатель (3) в положение „0“.

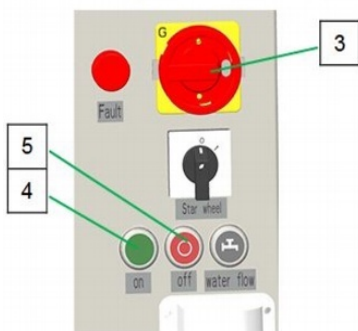

Рис. 80: Снятие очистителя смесительной башни

7. Откройте затвор на упорном буртике и откиньте электродвигатель.
8. Выньте очиститель смесительной башни (6) и вал очистителя (7) из очистительной башни.

45.10 Установка смесительной спирали

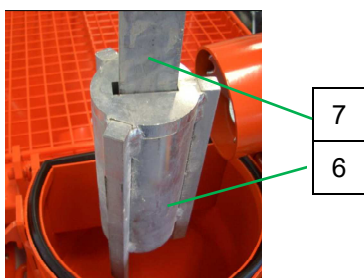

Рис. 81: Установка смесительной спирали

1. Установите смесительную спираль (1) на ее место в головке ротора (2).
2. Опуская электродвигатель, следите за тем, чтобы спираль правильно попала в захват (3).
3. Закройте быстродействующий затвор смесительной башни.

45.11 Очистка бункера для материала

- Очистка освобожденного от материала бункера производится изнутри при помощи шланга и воды.

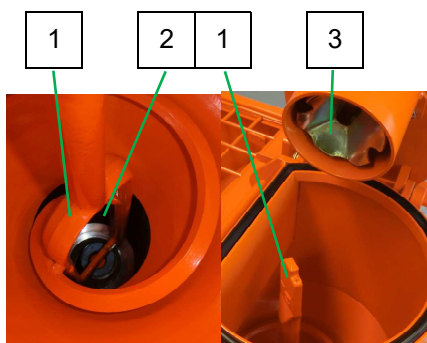
46 Замена / очистка насоса

46.1 Откидывание смесительной башни



Рис. 82: Откидывание смесительной башни

1. Защитите машину от включения, удалив соединительный кабель.
2. Откройте стопорный рычаг (1).

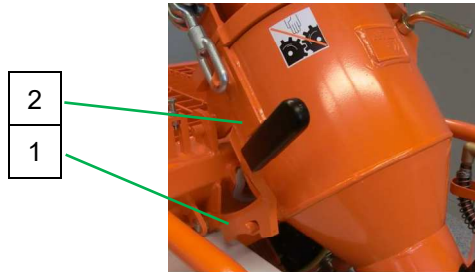

ПРИМЕЧАНИЕ!

Убедитесь, что стопорный рычаг на смесительной башне (2) закрыт.



Рис. 83: Замена насоса

3. Открутите гайки с буртиком (3).
4. Снимите ротор и статор (4).
5. Установите новый ротор и статор и закрепите гайками (3).

46.2 Стяжка насоса

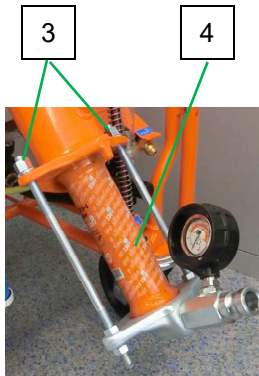

Рис. 84: Стяжка насоса

1. При снижении давления подачи рекомендуется выполнить стяжку статора.
2. Не следует выполнять стяжку насоса во время работы машины.
3. Если компоненты насоса не выполняют свою функцию в полном объеме также после стяжки, их следует заменить.

При стяжке или замене насоса следите за тем, чтобы:

- Все гайки (1) в области стяжки были затянуты равномерно.
- Стяжные болты в области резиновых элементов статора не были затянуты с чрезмерным усилием, края оболочки плотно и ровно прилегали к фланцам.

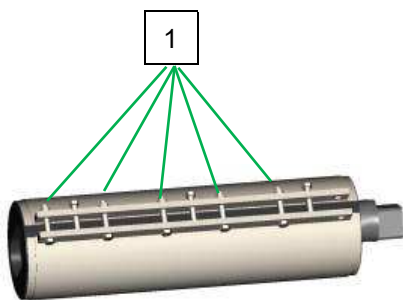

ПРИМЕЧАНИЕ!

Насос в сборе (ротор и статор) не следует хранить долго, так как может произойти прочное соединение компонентов друг с другом.

47 Отключение G 4 Eco plus



Рис. 85: Отключение

1. Выключите машину, нажав красную кнопку (1) - управляющее напряжение "ВЫКЛ".
2. Поверните главный поворотный выключатель (2) в положение „0“.

48 Меры в случае угрозы заморзания

ВНИМАНИЕ!
Повреждение в результате заморзания!

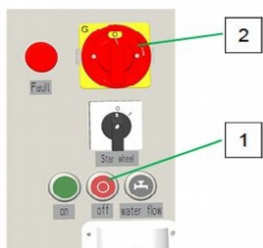
Вода, расширяющаяся в результате заморзания, может серьезно повредить детали. Поэтому настоятельно рекомендуется:

- Выполнить следующие действия при наличии угрозы заморзания машины.



Рис. 86: Отсоединение подачи воды

1. Перекрыть внешнюю подачу воды.
2. Отсоединить водяной шланг (1) от смесительной башни.
3. Открыть водоспускные краны (2).
4. Открыть водоспускной кран насоса для поддержания давления AV 1000.



Рис. 87: Грязеулавливатель

5. Откройте и опорожните грязеулавливатель.

48.1 Сушка водопроводной арматуры продуванием



Рис. 88: Сушка водопроводной арматуры

1. Подключите водно-воздушный шланг (1) с муфтой EWO и Гека к входу для воды (2) и выходу пневматической арматуры (3).

Техническое обслуживание

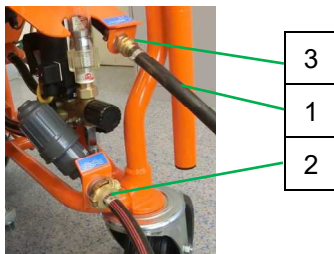
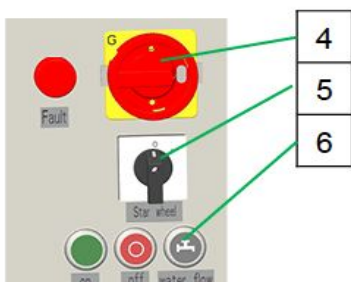

2. Поверните главный поворотный выключатель (4) в положение „I“.
3. Поверните переключатель подающего барабана (5) в положение „0“.

Рис. 89: Сушка водопроводной арматуры

48.2 Включение воздушного компрессора



1. Включите черный выключатель (1) компрессора.
2. Нажмите кнопку подачи воды (6) Рис. 93.
3. Произойдет выдувание воды из трубопровода при помощи сжатого воздуха (прибл. 15 сек.).
4. Выключите красный выключатель (1) компрессора.
5. Поверните главный выключатель в положение „0“.

Рис. 90: Воздушный компрессор

49 Техническое обслуживание

49.1 Безопасность

Персонал

- Описанные ниже работы по техническому обслуживанию могут быть выполнены оператором оборудования, если не указано иначе.
- Некоторые работы выполняются только специалистами со специальным образованием или исключительно производителем.
- Работы с электрооборудованием должны проводиться только квалифицированными электриками.

Основные положения



ПРЕДУПРЕЖДЕНИЕ!

Опасность травмирования в результате неквалифицированного ТО!

Неправильно проведенное техническое обслуживание может привести к травмированию людей и нанесению материального ущерба.

Поэтому настоятельно рекомендуется:

- Следить за порядком и чистотой на рабочем участке! Детали и инструменты, находящиеся не на своих местах, могут стать источником опасности.
- Демонтированные детали возвращать на свое место, использовать все предусмотренные крепежные элементы и соблюдать указанные моменты затяжки.



49.2 Отключение силового кабеля

Электрооборудование



Рис. 91: Отключение силового кабеля

Блокировка от несанкционированного включения



ОПАСНОСТЬ!

Опасность поражения электрическим током!

Детали, проводящие электричество, представляют угрозу для жизни. Подключенные к электропитанию компоненты могут причинить тяжелые увечья в результате неконтролируемого движения.

Поэтому настоятельно рекомендуется:

- Перед началом любых работ отключить энергоснабжение и заблокировать от несанкционированного включения.
- Прервать электроснабжение, отключив силовой кабель.



ОПАСНОСТЬ!

Опасность для жизни в случае несанкционированного включения!

При проведении работ по устранению неисправностей существует опасность несанкционированного включения энергоснабжения. Это жизненно опасно для всех, находящихся рядом.

Поэтому настоятельно рекомендуется:

- Перед началом любых работ отключите энергоснабжение и заблокируйте от несанкционированного включения.

49.3 Защита окружающей среды

При проведении технического обслуживания соблюдайте следующие правила:

- Смазывая части машины вручную, следите за тем, чтобы выступающая на поверхность, избыточная и отработанная смазка была собрана и утилизирована в соответствии с действующими предписаниями.
- Заменяя масло, собирайте его в соответствующие емкости и утилизируйте в соответствии с действующими предписаниями.

49.4 План обслуживания

В следующих разделах описаны работы по техническому обслуживанию, необходимые для оптимальной, бесперебойной работы оборудования.

Если в ходе регулярных проверок обнаруживается повышенный износ деталей, следует сократить интервалы профилактических осмотров в соответствии с износом.

В случае возникновения вопросов, связанных с интервалами и проведением ТО, обращайтесь в сервисную службу производителя по адресу на стр. 2.

**ПРИМЕЧАНИЕ!**

Техническое обслуживание ограничивается несколькими контрольными проверками. Основное обслуживание состоит в тщательной очистке после каждого использования.

Интервал	Работы по техобслуживанию	Проводится кем
Ежемесячно	Очистить/заменить фильтр компрессора.	Монтер сервисной службы
Ежемесячно	Очистить/заменить пластиковую сетку грязеулавливателя.	Оператор
Ежемесячно	Очистить/заменить грязеулавливающую сетку редукционного клапана.	Монтер сервисной службы

49.5 Работы по техобслуживанию**49.5.1 Воздушный фильтр компрессора**

- Проводится монтером сервисной службы.

Выньте воздушный компрессор из крепления:

1. Отсоедините воздушный шланг (1) от компрессора.
2. Поднимите вверх крепление компрессора (2) и выньте компрессор из крепления.



Рис. 92: Воздушный компрессор

**ПРИМЕЧАНИЕ!**

Учитывайте вес воздушного компрессора.

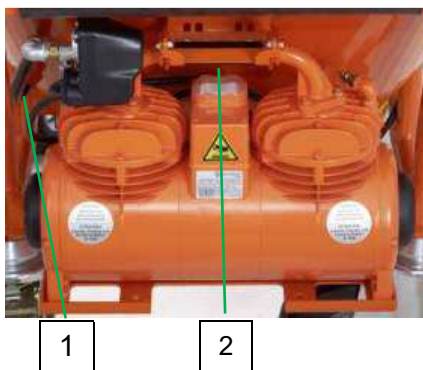

1

Рис. 93: Фильтр воздушного компрессора

3. Снимите крышку фильтра.
4. Выньте фильтр.
5. Продуйте фильтр или очистите выколачиванием изнутри наружу.
6. При сильном загрязнении замените фильтр.
7. Вставьте фильтр жесткой стороной (1) внутрь.



Рис. 94: Отверстие крышки фильтра

8. Установите крышку фильтра на место.

**ПРИМЕЧАНИЕ!**

Отверстие крышки фильтра должно находиться низу.

49.5.2 Пластиковая сетка



Рис. 95: Очистка сетки

■ Проводится оператором.

1. Открутите колпачок (1) грязеулавливателя.
2. Выньте пластиковую сетку из грязеулавливателя (раз в месяц).
3. Очистите сетку.
4. При сильном загрязнении замените сетку.
5. Установите сетку на место.
6. Закрутите колпачок.

49.5.3 Грязеулавливающая сетка редукционного клапана

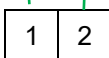
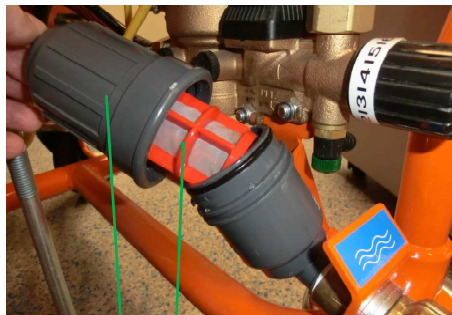
■ Проводится монтером сервисной службы.



Рис. 96: Грязеулавливающая сетка

1. Открутите колпачок (1) редукционного клапана.
2. Выньте и очистите сетку (2) (раз в месяц).
3. При сильном загрязнении замените сетку.
4. Вставьте сетку на место и закрутите колпачок.

Сетка для редукционного клапана: № артикула 20156000

49.5.4 Устанавливаемое значение для выключателя по воде

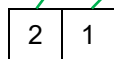
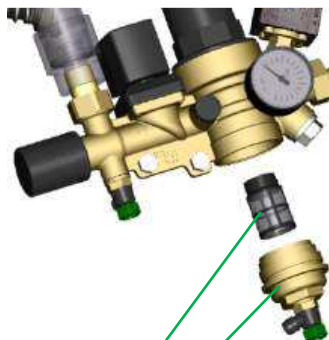

Рис. 97: Мембранный выключатель по воде

	Включение машины	Выключение машины
Вода	2,2 бар	1,9 бар

49.5.5 Устанавливаемое значение для выключателя по воздуху



Рис. 98: Мембранный выключатель по воздуху

	Включение машины	Выключение машины
Воздух	0,9 бар	1,2 бар

49.5.6 Устанавливаемое значение для воздушного компрессора

	Включение воздушного	Отключение воздушного
Компрессор	2,5 бар	3,1 бар

49.6 Предохранительный клапан воздушного компрессора



Рис. 99: Предохранительный клапан

- Убедитесь, что предохранительный клапан воздушного компрессора открывается при 4 бар и полностью закрытом воздуховоде.

49.7 Установка стопорного рычага



Рис. 100: Эксцентриковая гильза



ПРИМЕЧАНИЕ!

Открутив эксцентриковую гильзу (1) специальным ключом (2) из набора инструментов можно установить стопорный рычаг (3).

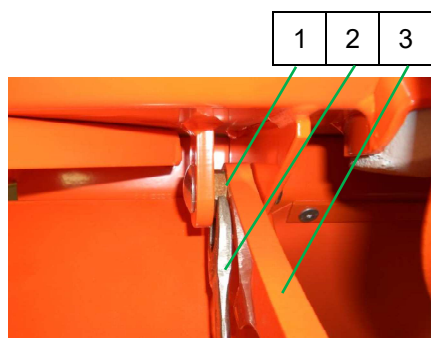
- Откройте стопорный рычаг и закрутите гильзу.
- Закройте рычаг и проверьте прочность крепления смесительной башни при помощи стопорного рычага.

49.8 После проведения технического обслуживания

1. После окончания работ по техническому обслуживанию перед первым включением машины сделайте следующее:
2. Проверьте прочность затяжки всех винтов, которые были откручены.
3. Убедитесь, что все защитные приспособления и крышки, которые были сняты, установлены на свое место.

4. Убедитесь, что все использованные инструменты, материалы и т.п. убраны с рабочего участка.
5. Приведите в порядок рабочий участок, при необходимости удалите вытекшие жидкости, остатки материала и т.п.
6. Проверьте функциональность всех предохранительных устройств машины.

50 Демонтаж

По окончании срока службы машины она должна быть демонтирована и утилизирована экологически безопасным способом.

50.1 Безопасность

Персонал

- Демонтаж проводит персонал, имеющий специальное образование.
- Работы с электрооборудованием должны проводиться только квалифицированными электриками.

Основные положения



ПРЕДУПРЕЖДЕНИЕ! **Опасность травмирования при неправильном демонтаже!**

Угрозу представляют острые углы деталей и самой машины, используемые инструменты и остаточная энергия.

Поэтому настоятельно рекомендуется:

- Перед началом работ обеспечить достаточное рабочее пространство.
- Осторожно обращаться с остроконечными компонентами.
- Следить за порядком и чистотой на рабочем участке! Детали и инструменты, находящиеся не на своих местах, могут стать источником опасности.
- Демонтировать компоненты надлежащим способом. Учитывать собственный вес деталей и узлов. При необходимости использовать грузоподъемные устройства.
- Обезопасить компоненты машины от падения.
- При наличии вопросов обращаться к производителю.

Электрооборудование



ОПАСНОСТЬ!

Опасность поражения электрическим током!

Детали, проводящие электричество, представляют угрозу для жизни. Подключенные к электропитанию компоненты могут причинить тяжелые увечья в результате неконтролируемого движения.

Поэтому настоятельно рекомендуется:

- Перед началом демонтажа отключить электроснабжение, полностью прервав подачу электричества.

50.2 Демонтаж

Очистите машину и приступите к ее разбору на составные части в соответствии с предписаниями относительно охраны труда и защиты окружающей среды.

Перед началом демонтажных работ:

- Отключите машину от электросети и заблокируйте от повторного включения.
- Отключите все электрические кабели, убедитесь в отсутствии остаточной энергии.
- Слейте все рабочие и вспомогательные жидкости, соберите остатки строительных материалов и утилизируйте экологически безопасным способом.

51 Утилизация

При отсутствии соглашений относительно возврата и утилизации деталей и компонентов машины действуйте следующим образом:

- Металлические детали сдайте в металлолом.
- Пластиковые элементы - в повторную переработку.
- Остальные компоненты утилизируйте в соответствии с особенностями материалов изготовления.



ВНИМАНИЕ!

Неправильная утилизация может нанести ущерб окружающей среде!

Электронный лом, компоненты электроники, смазочные и другие вспомогательные материалы относятся к спецотходам и подлежат утилизации специализированными предприятиями!

Информацию относительно утилизации спецотходов можно получить в местных органах власти.



PFT – THE FLOW OF PRODUCTIVITY



Кнауф PFT GmbH & Co. KG
А/я: 60 97343 Ипхофен
Einersheimer Straße 53 97346 Ипхофен
Германия

Телефон: +49 9323 31 -760
Факс: +49 9323 31 -770
Горячая линия тех. службы: +49 9323 31-1818
info@pft.net
www.pft.net